

OVN

ELISA -ELISA MED STEKOVN

BRUKS- OG VEDLIKEHOLDSINSTRUKSJONER

INSTRUCTIONS FOR USE AND MAINTENANCE

GEBRAUCHS- UND WARTUNGSANLEITUNG

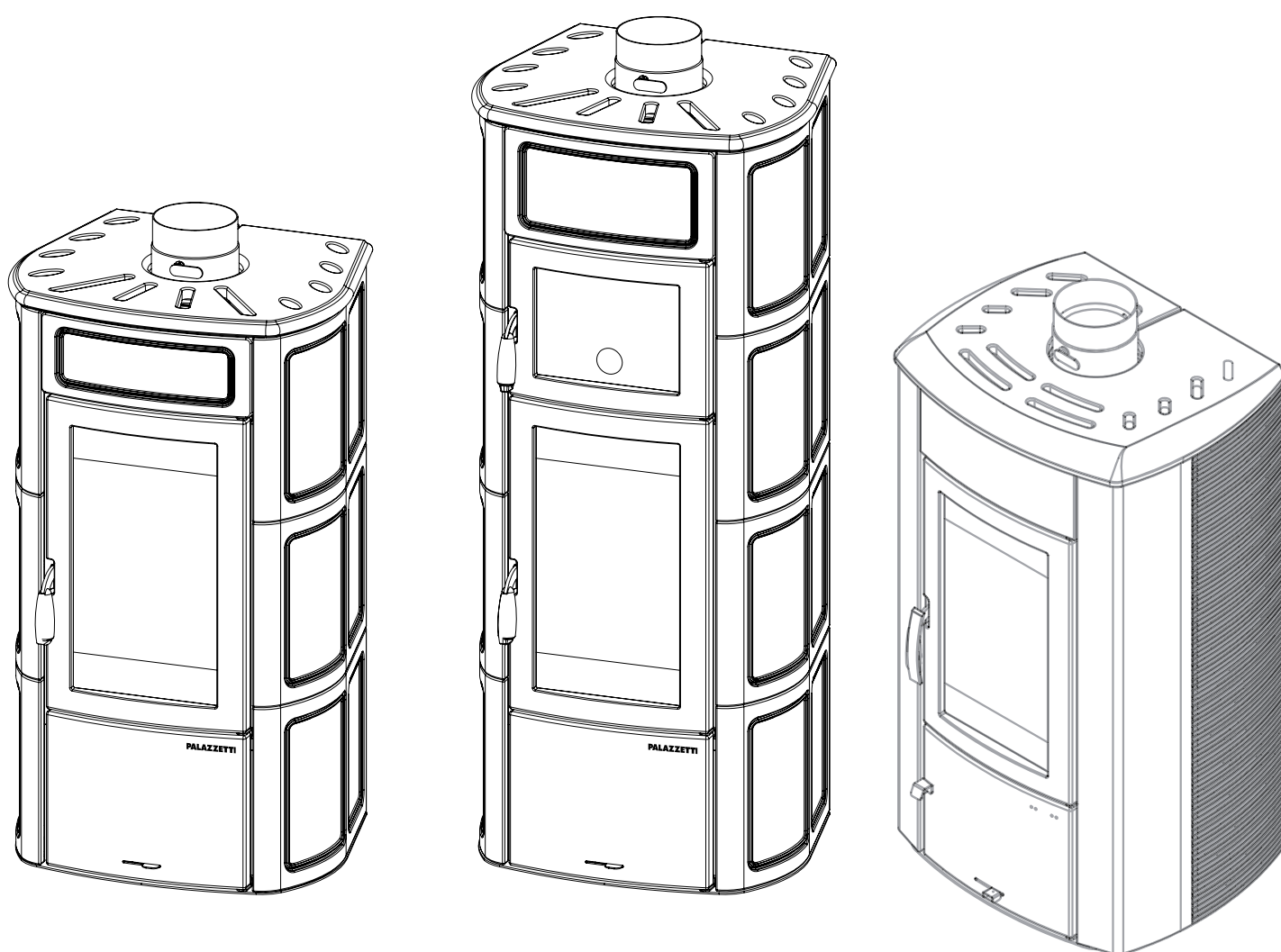

PALAZZETTI

Varmeutstyret (heretter kalt "ovner") PALAZZETTI LELIO S.P.A. (heretter kalt PALAZZETTI) er bygget og testet i henhold til sikkerhetsforskriftene.

IT

Denne håndboken er rettet til ovnseiere, installatører, operatører og vedlikeholdere av ovnene.

Ved tvil om innholdet og for avklaring, kontakt produsenten eller den autoriserte tekniske assistansetjenesten og oppgi avsnittsnummeret til emnet som diskuteres.

Utskrift, oversettelse og til og med delvis reproduksjon av denne håndboken er underlagt Palazzetti-autorisasjon.

GB Palazzetti's heating appliances are made and tested following the safety provisions.

This manual is for owners, installers, operators and maintenance engineers of the stoves.

If you have any doubts about the contents or need some clarifications, do not hesitate to contact the manufacturer or an authorised technical assistance centre, giving the number of the paragraph in question.

The printing, translation and reproduction, even partial, of this manual are subject to Palazzetti's authorisation.

The technical information, graphs and specifications in this manual are not to be disclosed.

D Die Heizgeräte (anstehend „Heizofen“ genannt) der PALAZZETTI LELIO S.P.A. (in Folge PALAZZETTI) werden unter Einhaltung der von den diesbezüglichen europäischen Richtlinien vorgegebenen Sicherheitsbestimmungen hergestellt und geprüft.

Dieses Handbuch richtet sich an den Eigentümer des Heizofens, sowie an die Installateure, Bediener und das Wartungspersonal.

Im Zweifelsfalle bzw. für jede weitere Erklärung zum Handbuch ist mit dem Hersteller oder der befugten Kundendienststelle Kontakt aufzunehmen. Dabei bitte die Absatznummer und das betroffene Thema angeben.

Der Druck, die Übersetzung und auch nur die teilweise Vervielfältigung dieses Handbuchs unterstehen der Genehmigung seitens der Fa. Palazzetti.

Die in diesem Handbuch enthaltenen technischen Informationen, grafischen Darstellungen und Spezifikationen dürfen nicht verbreitet werden.

INNHOLD

1	INNLEDNING
1.1	SYMBOLER
1.2	TILTENKT BRUK
1.3	HÅNDBOKENS FORMÅL OG INNHOLD
1.4	OPPBEVARING AV HÅNDBOKEN
1.5	MANUELL OPPDATERING
1.6	GENERELT
1.7	FOREBYGGING AV UHELL
1.8	JURIDISK GARANTI
1.9	PRODUSENTENS ANSVAR
1.10	BRUKEREGENSKAP
1.11	TEKNISKASSISTANSE
1.12	RESERVEDELER
1.13	IDENTIFIKASJONSPLATE
1.14	
2	SIKKERHETSADVARSLER
2.1	TIL INSTALLATØREN
2.2	TIL BRUKEREN
2.3	TILVEDLIKEHOLDSTEKNIKEREN
3	EGENSKAPER PÅ VEDEN OG BESKRIVELSE AV OVNE
3.1	VEDEGENSKAPER
3.2	BESKRIVELSE AV HOVEDDELENE
4	HÅNTERING OG TRANSPORT
5	FORBEREDELSE TIL INSTALLERING SIKKERHETSTILTAK
5.1	GENERELT
5.2	STED FOR INSTALLASJON AV OVNE
5.3	FORBRENNINGSLUFT
5.4	RØYKUTTAK TILKOBLING
5.5	
6	INSTALLASJON
	FØRSTE OPPTENNING
6.1	LEGG I VED
6.2	BRUK AV OVNE (ELISA OVN MED OVN)
6.3	
6.4	
	VEDLIKEHOLD OG RENGJØRING
7	SIKKERHETSTILTAK
7.1	ALMINDELIG VEDLIKEHOLD
7.2	Fjerning av aske fra brennkammeret Fjerning av aske fra skuffen
7.2.1	Rengjøring av glasset
7.2.2	Rengjøring av skorsteinen
7.2.3	Rengjøring av ovnen (ELISA OVN MED KOMFYR)
7.2.4	
7.2.5	
8	

GB INDEX

- 1 GENERAL
 - 1.1 SYMBOLS
 - 1.2 USE OF THE STOVE
 - 1.3 PURPOSE AND CONTENTS OF THE MANUAL
 - 1.4 KEEPING THE MANUAL
 - 1.5 UPDATING THE MANUAL
 - 1.6 GENERAL INFORMATION
 - 1.7 MAIN ACCIDENT PREVENTION REGULATIONS TO COMPLY WITH
 - 1.8 LEGAL GUARANTEE
 - 1.9 THE MANUFACTURER'S LIABILITIES
 - 1.10 USER CHARACTERISTICS
 - 1.11 TECHNICAL ASSISTANCE
 - 1.12 SPARE PARTS
 - 1.13 IDENTIFICATION PLATE
 - 1.14 DELIVERY OF THE STOVE
- 2 SAFETY PRECAUTIONS
 - 2.1 INSTRUCTIONS FOR THE INSTALLER
 - 2.2 INSTRUCTIONS FOR THE USER
 - 2.3 INSTRUCTIONS FOR THE MAINTENANCE ENGINEER
- 3 FUEL CHARACTERISTICS AND A DESCRIPTION OF THE STOVE
 - 3.1 FUEL CHARACTERISTICS
 - 3.2 DESCRIPTION OF THE STOVE'S MAIN PARTS
- 4 HANDLING AND TRANSPORT
- 5 PREPARING THE PLACE OF INSTALLATION
 - 5.1 SAFETY PRECAUTIONS
 - 5.2 COMBUSTION
 - 5.3 CLEARANCE AROUND THE STOVE
 - 5.4 AIR FOR COMBUSTION
 - 5.5 SMOKE OUTLET CONNECTION
- 6 INSTALLATION, COMMISSIONING AND USE OF THE STOVE
 - 6.1 FIRST START-UP
 - 6.2 LIGHTING THE FIRE
 - 6.3 RELOADING FUEL
 - 6.4 USING THE OVEN (ELISA CON FORNO STOVE)
- 7 MAINTENANCE AND CLEANING
 - 7.1 SAFETY PRECAUTIONS
 - 7.2 SCHEDULED MAINTENANCE ASSIGNED TO THE USER
 - 7.2.1 Removing ashes from the fireplace
 - 7.2.2 Removing ashes from the box
 - 7.2.3 Cleaning the glass
 - 7.2.4 Cleaning the flue
 - 7.2.5 Oven cleaning (ELISA WITH OVEN Stove)
- 8 INFORMATION FOR DEMOLITION AND DISPOSAL

LEGEND PRODUCT LABEL

TECHNICAL FEATURES

NHALTSVERZEICHNIS

D

- 1 EINLEITUNG
 - 1.1 SYMBOLE
 - 1.2 ANWENDUNGSZWECK
 - 1.3 ZWECK UND INHALT DES HANDBUCHS
 - 1.4 AUFBEWAHRUNG DES HANDBUCHS
 - 1.5 ERGÄNZUNG DES HANDBUCHS
 - 1.6 ALLGEMEINE INFORMATIONEN
 - 1.7 GRUNDLEGENDE EINGEHALTENE UND EINZUHALTENDE UNFALLVERHÜTUNGSNORMEN
 - 1.8 GEWÄHRLEISTUNG
 - 1.9 HAFTBARKEIT DES HERSTELLERS
 - 1.10 EIGENSCHAFTEN DES BENUTZERS
 - 1.11 TECHNISCHER KUNDENDIENST
 - 1.12 ERSATZTEILE
 - 1.13 TYPENSCHILD
 - 1.14 LIEFERUNG DES HEIZOFENS
- 2 VORBEUGENDE SICHERHEITSMASSNAHMEN
 - 2.1 HINWEISE FÜR DEN INSTALLATEUR
 - 2.2 HINWEISE FÜR DEN BENUTZER
 - 2.3 HINWEISE FÜR DAS WARTUNGSPERSONAL
- 3 BRENNSTOFFEIGENSCHAFTEN UND GERÄTEBESCHREIBUNG
 - 3.1 BRENNSTOFFEIGENSCHAFTEN
 - 3.2 BESCHREIBUNG DER HAUPTBESTANDTEILE DES HEIZOFENS
- 4 HANDLING UND TRANSPORT
- 5 VORBEREITUNG DES INSTALLATIONSORTS
 - 5.1 VORBEUGENDE SICHERHEITSMASSNAHMEN
 - 5.2 ALLGEMEINE ANMERKUNGEN
 - 5.3 AUFSTELLUNGORT DES HEIZOFENS
 - 5.4 VERBRENNUNGSLUFT
 - 5.5 RAUCHABZUGSLEITUNG
- 6 INSTALLATION
 - 6.1 ERSTE INBETRIEBNAHME
 - 6.2 ZÜNDUNG
 - 6.3 BRENNSTOFFBELADUNG
 - 6.4 GEBRAUCH DES BACKOFENS (HEIZOFEN ELISA MIT BACKOFEN)
- 7 INBETRIEBNAHME UND GEBRAUCH DES HEIZOFENS
 - 7.1 EINFÜLLEN DER PELLETS
 - 7.2 BESCHREIBUNG DER BEDIENBLENDE
 - 7.2.1 Entfernung der Asche von der Feuerstelle
 - 7.2.2 Entfernung der Asche vom Aschenkasten
 - 7.2.3 Reinigung des Glases
 - 7.2.4 Reinigung des Rauchfangs
 - 7.2.5 Reinigung des Backofens (Heizofen ELISA MIT OFEN)
- 8 INFORMATIONEN FÜR DEN ABRISS UND DIE ENTSORGUNG
 - BESCHREIBUNG TYPENSCHILD
 - TECHNISCHE EIGENSCHAFTEN

Først og fremst vil vi takke deg for at du har kjøpt ovn fra oss, og vi gratulerer deg med ditt valg.

For å la deg få mest mulig ut av den nye ovnen din, ber vi deg om å lese nøye det som er beskrevet i denne håndboken.

1 Innledning

Ikke bruk ovnen hvis du ikke fullt ut har forstått all informasjonen i håndboken; hvis du er i tvil, be alltid om hjelp fra spesialisert PALAZZETTI-personell.

Palazzetti forbeholder seg retten til å endre spesifikasjoner og tekniske og/eller funksjonelle egenskaper til ovnen når som helst uten varsel.

1.1 Symboler

I denne håndboken er punkter av vesentlig betydning fremhevet med følgende symboler:



INDIKASJON: Indikasjoner om riktig bruk av ovnen



OBS: Punkt der en merknad av spesiell relevans er uttrykt.



FARE: En viktig merknad om oppførsel for å forhindre ulykker eller materielle skader uttrykkes.

1.2 Anbefalt bruk



PALAZZETTI-ovnen er den nye teknologisk avanserte vedovnen, bruker utelukkende ved, den produserer varme i et sunt og trygt miljø.

Den tiltenkte bruken som er angitt ovenfor og de planlagte konfigurasjonene til ovnen er de eneste som er tillatt av produsenten: ikke bruk ovnen i uenighet med beskrivelsene som er gitt.



Den tiltenkte bruken er kun gyldig for utstyr med full strukturell, mekanisk og anleggsteknisk effektivitet. PALAZZETTI-ovnen skal kun brukes innendørs.

GB

Dear customer,

We would first of all like to thank you for having chosen one of our products and congratulate you on your choice.

To get the best out of your new ECOFIRE stove, please follow the advice and instructions given in this manual.

1 GENERAL

Do not start using the stove until you have read and understood the contents of this manual. If you have any doubts at any time do not hesitate to call PALAZZETTI specialized personnel who are there to help you.

Palazzetti reserves the right to modify the technical and/or functional specifications and features at any time without prior notice.

1.1 SYMBOLS

The important points in this manual are highlighted with the following symbols:



INDICATION : Indications concerning the correct use of the stove and the responsibilities of those using it.



ATTENTION : A particularly important note is written here.



DANGER : Here you are warned of the possibility of bodily harm or material damage.

1.2 USE OF THE STOVE



The Palazzetti unit is the new technologically advanced stove for heating. It operates only with wood, thus producing warmth in a healthy, safe environment.

The intended use as described herein and the configurations of the stove provided are the only ones authorized by the manufacturer. Do not use the stove in a manner which is not in compliance with the instructions provided.



The intended use as described herein is only applicable to stoves which are at full structural, mechanical and system efficiency.

D

Sehr geehrter Kunde ,

Zuallererst möchten wir Ihnen für den uns gewährten Vorzug danken und Ihnen zur Wahl gratulieren.

Damit Sie Ihren neuen Heizofen ECOFIRE so gut wie möglich benutzen können, bitten wir Sie, die in dieser Bedienungs- und Wartungsanleitung enthaltenen Angaben genau zu befolgen.

1 EINLEITUNG

Keinesfalls vorgehen, wenn sie nicht alle Hinweise des Handbuchs verstanden haben; im Zweifelsfall immer den Eingriff von Fachpersonal der Fa. PALAZZETTI anfordern.

Die Firma Palazzetti behält sich das Recht vor, Spezifikationen und technische bzw. funktionelle Eigenschaften des Geräts jederzeit und ohne Vorbescheid zu ändern.

1.1 SYMBOLE

In diesem Handbuch sind die wichtigen Punkte durch folgende Symbole gekennzeichnet:



HINWEIS : Hinweise zum korrekten Gebrauch des Heizofens unter Verantwortung des Bedieners.



ACHTUNG : Damit werden besonders wichtige Anmerkungen gekennzeichnet.



GEFAHR : Hierbei handelt es sich um wichtige Verhaltenshinweise zur Vorbeugung von Verletzungen oder Materialschäden.

1.2 ANWENDUNGSZWECK



Das Gerät von PALAZZETTI ist der neue Heizofen mit neuester Technologie, der ausschließlich mit Holz betrieben wird und in gesunder und sicherer Umgebung Wärme erzeugt.

Der oben genannte Anwendungszweck bzw. die für das Gerät vorgesehenen Konfigurationen sind die einzigen vom Hersteller zugelassenen: das Gerät nicht gegen die gelieferten Anweisungen verwenden.



Der angegebene Anwendungszweck gilt nur für Geräte mit einwandfreier Struktur, Mechanik und Anlage. Der Heizofen von PALAZZETTI ist nur für Innenräume geplant.

1.3 HÅNDBOKENS FORMÅL OG INNHOLD

OMFANG

Hensikten med håndboken er å la brukeren ta disse tiltakene og forberede alle menneskelige og materielle midler som er nødvendige for korrekt, sikker og langvarig bruk.

INNHOLD

Denne håndboken inneholder all nødvendig informasjon for installasjon, bruk og vedlikehold av ovnen.

Omhyggelig overholdelse av det som er beskrevet her garanterer høy grad av sikkerhet og funksjonalitet til ovnen.

1.4 OPPBEVARING AV HÅNDBOKEN

Håndboken skal oppbevares med omhu og skal alltid være tilgjengelig for konsultasjon, både av brukeren og av de som har ansvaret for montering og vedlikehold.

Bruks- og vedlikeholdsveiledningen er en integrert del av ovnen.

FORVERRING ELLER TAP

Om nødvendig, be om en annen kopi fra PALAZZETTI.

AVHENDING AV OVNEN

Dersom ovnen selges, er brukeren forpliktet til å levere denne bruksanvisningen også til den nye kjøperen.

1.5 MANUELL OPPDATERING

Denne bruksanvisningen gjenspeiler teknikkens stand på det tidspunktet ovnen ble markedsført. Ovner som allerede er på markedet, med tilhørende teknisk dokumentasjon, vil ikke av PALAZZETTI anses å være mangelfulle eller utilstrekkelige etter noen modifikasjoner, justeringer eller bruk av ny teknologi på nylig markedsførte ovner.

1.6 GENERELT

INFORMASJON

Ved utveksling av informasjon med produsenten av ovnen, se serienummeret og identifikasjonsdataene som er angitt på siden "GENERELL

INFORMASJON" på slutten av denne håndboken.

ANSVAR

Med leveringen av denne håndboken fraskriver PALAZZETTI seg alt ansvar, både sivilt og strafferettslig, for ulykker som skyldes delvis eller fullstendig manglende overholdelse av spesifikasjonene i den.



PALAZZETTI fraskriver seg også ethvert ansvar som skyldes feil bruk av ovnen eller feil bruk av brukeren, fra uautoriserte modifikasjoner og/eller reparasjoner, fra bruk av uoriginale eller ikke-spesifikke reservedeler for denne komfyrmodellen.

GB

1.3 PURPOSE AND CONTENTS OF THE MANUAL

PURPOSE

The purpose of the manual is to allow the user to take the necessary precautions and to have all the human and material means required for its correct, safe and lasting use.

CONTENTS

This manual contains all the information necessary for installation, use and maintenance of the stove.

By complying scrupulously with the contents of this manual you will ensure a high degree of safety and productivity of the stove.

1.4 KEEPING THE MANUAL

KEEPING AND CONSULTING THE MANUAL

The manual must be carefully conserved and it must always be available for consultation by either the user or the assembly and maintenance technicians.

The manual of instructions for use and maintenance manual is an integral part of the stove.

DETERIORATION OR LOSS

If needed, ask Palazzetti for another copy of the manual.

SELLING THE STOVE

If the stove is sold the user must give the manual to the new owner as well.

1.5 MANUAL UPDATE

This manual reflects the state-of-the-art at the time the appliance was put on the market.

Any appliances which are already on the market, along with their technical documentation, will not be considered by PALAZZETTI as lacking or inadequate simply because changes or adjustments have been made or new technologies have been applied to the next generation of appliances.

1.6 GENERAL INFORMATION

INFORMATION

When exchanging of information with the stove manufacturer, please quote the serial number and identification data which you will find on the "GENERAL INFORMATION" page at the end of this manual.

LIABILITIES

Upon delivery of this manual PALAZZETTI declines all liabilities, both civil and penal, for any accidents that may derive from the total or partial failure to comply with the specifications contained herein.



PALAZZETTI also declines all liabilities resulting from improper use of the stove, incorrect use by the user or resulting from unauthorised alterations and/or repairs, or the use of spare parts that are either not original or not specific for this particular model.

D

1.3 ZWECK UND INHALT DES HANDBUCHS

ZWECK

Zweck des Handbuchs ist es, dem Bediener die nötigen Grundlagen zu liefern, um für einen korrekten, sicheren und dauerhaften Gebrauch des Heizofens die geeigneten Maßnahmen zu treffen bzw. alle menschlichen und materiellen Mittel zur Verfügung zu stellen.

INHALT

Dieses Handbuch enthält alle für die Installation, den Gebrauch und die Wartung des Heizofens ECOFIRE nötigen Informationen.

Die gewissenhafte Beachtung aller Anweisungen gewährleistet einen hohen Sicherheits- und Produktivitätsgrad des Heizofens.

1.4 AUFBEWAHRUNG DES HANDBUCHS

AUFBEWAHRUNG UND NACHSCHLAGEN

Die Betriebsanleitungen müssen sorgfältig aufbewahrt werden und sollten sowohl dem Benutzer, als auch den mit der Montage und der Wartung beauftragten Fachleuten ständig zur Einsichtnahme zur Verfügung stehen.

Das Handbuch "Gebrauchs- und Wartungsanleitung" ist integrierender Gerätebestandteil.

VERSCHLEISS ODER VERLUST

Bei Notwendigkeit bei der Fa. PALAZZETTI eine Ersatzkopie anfordern

VERKAUF DES HEIZOFENS

Beim eventuellen Verkauf des Heizofens muss dem neuen Käufer auch das Handbuch ausgehändigt werden.

1.5 ERWEITERUNG DES HANDBUCHS

Dieses Handbuch entspricht dem technischen Stand zum Zeitpunkt der Erstvermarktung des Geräts.

Die bereits am Markt befindlichen Geräte und deren technische Dokumentation werden von der Fa. PALAZZETTI nach eventuellen Änderungen, Anpassungen oder Anwendung neuer Technologien für neue Geräte nicht als überholt bzw. ungeeignet angesehen.

1.6 ALLGEMEINE INFORMATIONEN

INFORMATIONEN

Bei Nachfragen beim Heizofenhersteller immer die Seriennummer und die Identifikationsdaten angeben. Diese Daten sind der Seite „ALLGEMEINE INFORMATIONEN“ am Ende dieses Handbuchs zu entnehmen.

HAFTBARKEIT

Mit der Übergabe dieses Handbuchs weist die Fa. PALAZZETTI jede sowohl zivil- als auch strafrechtliche Haftung für Unfälle zurück, die zwecks mangelnder oder kompletter Nichtbeachtung der darin enthaltenen Spezifikationen entstehen.



Die Firma PALAZZETTI weist des Weiteren jede Verantwortung zurück, die sich aus einem unzumutbaren oder nicht korrekten Gerätegebrauch seitens des Benutzers, aus unbefugten Änderungen bzw. Reparaturen, dem Einsatz von Nicht-Originalersatzteilen oder nicht spezifisch für dieses Modell geeigneten Ersatzteilen ergibt.

EKSTRAORDINÆRT VEDLIKEHOLD

Ekstraordinære vedlikeholdsoperasjoner må utføres av kvalifisert personell som er autorisert til å arbeide på komfyrmodellen som denne håndboken refererer til.

IT

1.7 FOREBYGGE ULYKKER

A) Direktiv 89/106/EEC: "Angående tilnærming av medlemslandenes lover, forskrifter og administrative bestemmelser om byggevarer".

B) Direktiv 85/374/EEC: "Angående tilnærming av medlemslandenes lover, forskrifter og administrative bestemmelser om ansvar for skade fra defekte produkter".

1.8 JURIDISK GARANTI.

For å dra nytte av den juridiske garantien, i henhold til EEC-direktiv 1999/44/EC, må brukeren nøye overholde bestemmelsene som er angitt i denne håndboken, og spesielt:

- bruk alltid ovnen riktig;
- utfør alltid konstant og grundig vedlikehold;

Unnlatelse av å overholde bestemmelsene i denne håndboken vil resultere i umiddelbar bortfall av garantien.

1.9 PRODUSENTENS ANSVAR

PRODUSENTENS ANSVAR! Produsenten fraskriver seg ethvert sivilt og strafferettslig ansvar, direkte eller indirekte, på grunn av:

- installasjon som ikke er i samsvar med gjeldende forskrifter i landet og med sikkerhetsdirektiver;
- manglende overholdelse av instruksjonene i håndboken;
- installasjon av ukvalifisert personell;
- bruk som ikke er i samsvar med sikkerhetsdirektivene;
- endringer og reparasjoner som ikke er autorisert av produsenten, utført på ovnen;
- bruk av uoriginale eller uspesifikke reservedeler for ovnsmodellen;
- mangel på vedlikehold;
- eksepsjonelle hendelser.

GB

EXTRAORDINARY MAINTENANCE

Extraordinary maintenance must be carried out by personnel qualified to work on the stove model to which this manual refers.



RESPONSIBILITY FOR INSTALLATION

It is not PALAZZETTI's responsibility to carry out the works needed to install the stove. Such work is entirely up to the installer who is requested to check the flue and air intake and to check if the installation solutions proposed are feasible. In addition, all the safety standards established by the relevant law in force in the place of installation must be complied with.

USE

Use of the stove is subject to compliance with all the safety standards established by the relevant current legislation in the place of installation as well as the provisions of in this manual.

1.7 MAIN ACCIDENT PREVENTION REGULATIONS TO COMPLY WITH

- A) Directive 89/106/EEC : "on the approximation of laws, regulations and administrative provisions of the Member States relating to construction products" .
- B) Directive 85/374/EEC : "on the approximation of the laws, regulations and administrative provisions of the Member States concerning liability for defective products".

1.8 LEGAL GUARANTEE

The user may only make use of the legal guarantee, as under the EEC directive 1999/44/CE, if he has scrupulously complied with the regulations indicated in this manual, and more specifically:

- To work always within the stove's range of use
- Maintenance must be constant and accurate;
- Only allow people who are capable and who have been suitably trained to use the stove.

Failure to comply with the regulations contained in this manual will void the guarantee immediately .

1.9 THE MANUFACTURER'S LIABILITIES



The manufacturer declines all civil and penal liabilities, direct or indirect, due to:

- Installation that fails to comply with current legislation in the country and with the safety regulations;
- Failure to comply with the instructions given in the manual;
- Installation by unqualified and untrained personnel;
- Use that fails to conform to the safety directives;
- Alterations and repairs on the appliance not authorised by the manufacturer;
- Use of spare parts that are either not original or not specific to this particular model;
- Lack of maintenance;
- Exceptional events.

D

AUSSERORDENTLICHE WARTUNG

Die außerordentlichen Wartungsarbeiten müssen von Fachpersonal, das für den Eingriff auf dem in diesem Handbuch beschriebenen Heizofenmodell befugt ist, ausgeführt werden.



HAFTUNG FÜR DIE INSTALLATION

Die Haftung für die Installation des Heizofens geht keinesfalls zu Lasten der Fa. PALAZZETTI. Sie geht zu Lasten des Installateurs, dem die Ausführung der Kontrollen des Rauchfangs und der Lüftungsöffnung bzw. der Korrektheit der Installationsvorschläge übertragen wird. Außerdem sind alle im Installationsland vorgesehenen Sicherheitsnormen einzuhalten.

GEBRAUCH

Der Gebrauch des Geräts untersteht nicht nur den präzisen Anweisungen dieses Handbuchs, sondern auch der Beachtung aller im Installationsland vorgesehenen Sicherheitsnormen.

1.7 GRUNDLEGENDE EINGEHALTENE UND EINZUHALTENDE UNFALLVERHÜTUNGSNORMEN

- A) Richtlinie 89/106/EWG : "zur Angleichung der Rechts- und Verwaltungsvorschriften der Mitgliedstaaten über Bauprodukte" .
- B) Richtlinie 85/374/EWG : "zur Angleichung der Rechts- und Verwaltungsvorschriften der Mitgliedstaaten über die Haftung für fehlerhafte Produkte" .

1.8 GEWÄHRLEISTUNG

Damit der Benutzer die gesetzliche Garantie laut Richtlinie 1999/44/EG beanspruchen kann, hat er die Anweisungen dieses Handbuchs gewissenhaft zu befolgen und insbesondere:

- immer innerhalb der Betriebsgrenzen des Heizofens vorzugehen;
- die Wartung regelmäßig und sorgfältig auszuführen;
- nur Personen mit den geeigneten Kapazitäten und Befähigungen bzw. zu diesem Zweck geschulte Personen mit der Heizofenbedienung zu beauftragen.

Das fehlende Einhalten der Anweisungen dieses Handbuchs führt zum unverzüglichen Garantieverfall.

1.9 HAFTBARKEIT DES HERSTELLERS



Der Hersteller lehnt in folgenden Fällen jede direkte oder indirekte zivil- und strafrechtliche Haftung ab:

- Nicht konform mit den im Aufstellungsland gültigen Bestimmungen und den Sicherheitsrichtlinien erfolgte Installation;
- Fehlendes Einhalten der im Handbuch enthaltenen Anweisungen;
- Installation durch nicht qualifiziertes bzw. nicht geschultes Personal;
- Nicht mit den Sicherheitsrichtlinien konformer Gebrauch;
- Nicht vom Hersteller befugte Änderungen und Reparaturen am Gerät;
- Einsatz von Nicht-Originalersatzteilen oder nicht spezifisch für dieses Heizofenmodell geeigneten Ersatzteilen;
- Mangelnde Wartung;
- Außerordentliche Geschehen.

1.10 BRUKEREGENSKAP

ISom bruker av ovnen skal en voksen og ansvarlig person med nødvendig teknisk kunnskap for rutinemessig vedlikehold av ovnens mekaniske komponenter tas opp.

Pass på at barn ikke nærmer seg ovnen mens den er i drift med den hensikt å leke med den.

1.11 TEKNISK ASSISTANSE

PALAZZETTI er i stand til å løse ethvert teknisk problem med bruk og vedlikehold gjennom hele ovnens livssyklus.

Hovedkontoret står til din disposisjon for å henvise deg til nærmeste autoriserte hjelpesenter.

1.12 RESERVEDELER

Bruk kun originale reservedeler

Ikke vent til komponentene er utslitt ved bruk før du bytter dem.

Å bytte ut en slitt komponent før den går i stykker bidrar til å forhindre forårsaket av plutselig brudd på komponenter, som kan forårsake alvorlig skade på personer og eiendom.

Utfør periodiske vedlikeholdskontroller som angitt i kapittelet "VEDLIKEHOLD OG RENGJØRING".

**1.13 IDENTIFIKASJONSPLATE**

Serienummerplaten som er plassert på ovnen viser alle data knyttet til produktet, inkludert produsentens data, serienummeret og merkingen. 

1.14 LEVERING AV OVNE

Ovnen leveres pakket i papp og festet til en treplate som gjør at den kan flyttes med gaffeltruck og/eller andre midler.

Følgende materiale er festet inne i ovnen:

- bruks-, installasjons- og vedlikeholdsmanual;
- hanske.

GB

1.10 USER CHARACTERISTICS

The person who uses the stove must be a responsible adult, with all the necessary technical know-how to carry out routine maintenance of the mechanical and electrical components of the stove.

Do not let children get near the stove to play with it while it is in operation.

1.11 TECHNICAL ASSISTANCE

PALAZZETTI is able to solve any technical problem concerning the use and maintenance of the appliance throughout its entire life cycle.

The main office will help you find the nearest authorised assistance centre.

1.12 SPARE PARTS

Use only original spare parts.

Do not wait until the components are worn out before changing them.

Changing a worn component before it fails makes it easier to prevent accidents that may otherwise be harmful to people or things.



Carry out routine maintenance checks as explained in the "MAINTENANCE AND CLEANING" chapter.

1.13 ID PLATE

The serial number plate applied on the stove gives all the information about the stove including the Manufacturer's details, the Serial number and the  marking.

1.14 DELIVERY OF THE STOVE

The stove is delivered packed in cardboard and secured to a wooden pallet so it can be handled by forklifts and/or other means.

You will find the following items inside the stove:

- Use, installation and maintenance manual;
- Glove.

D

1.10 EIGENSCHAFTEN DES ANWENDERS

Bei dem Benutzer des Heizofens sollte es sich um eine erwachsene und verantwortungsbewußte Person handeln, mit den nötigen technischen Kenntnissen zur regelmäßigen Wartung der mechanischen und elektrischen Bestandteile des Heizofens zugelassen werden.

Sicherstellen, dass sich keine Kinder dem betriebenen Heizofen nähern bzw. damit spielen wollen.

1.11 TECHNISCHER KUNDENDIENST

Die Fa. PALAZZETTI ist dazu in der Lage, jedes technische Problem bezüglich der Benutzung oder der Wartung während der gesamten Lebensdauer des Geräts zu lösen.

Unser Firmensitz teilt Ihnen gerne mit, wo sich die nächstgelegene befugte Kundendienststelle befindet.

1.12 ERSATZTEILE

Ausschließlich Original-Ersatzteile verwenden.

Vor dem Austausch gewisser Bestandteile nicht erst abwarten, bis sie komplett abgenutzt sind.

Wird ein verschlissener Bestandteil vor seinem kompletten Kaputtgehen ersetzt, können Unfälle, die eben auf das plötzliche Kaputtgehen von Teilen zurückzuführen sind und schwere Personen- und Sachschäden verursachen könnten, vermieden werden.



Die regelmäßigen Kontrollen zur Instandhaltung laut Kapitel „WARTUNG UND REINIGUNG“ durchführen.

1.13 TYPENSCHILD

Das Typenschild auf dem Ofen geklebt beinhaltet alle wichtigen Daten des Apparats einschließlich der Angaben des Herstellers, der Seriennummer und des  Kennzeichens.

1.14 LIEFERUNG DES HEIZOFENS

Der Heizofen wird einwandfrei im Karton verpackt und auf einem Holzpodest fixiert geliefert, wodurch der Transport mittels Hubstapler oder andere Mittel möglich ist.

Im Heizofen wird folgendes Material mitgeliefert:

- Installations-, Gebrauchs- und Wartungsanleitung
- Bürste zur Reinigung der Feuerstelle (Öffnungen des Rauchabzugs).

2 SIKKERHETSADVARSLER

IT

2.1 TIL INSTALLATØREN:



- Sjekk at mottak av ovnen er i samsvar med lokale, nasjonale og europeiske forskrifter.
- Følg kravene angitt i denne håndboken.
- Kontroller at kobling av røykrøret og luftinntaket samsvarer med installasjonstypen.

2.2 TIL BRUKEREN



- Klargjør installasjonsstedet i henhold til lokale, nasjonale og europeiske forskrifter.
- Ovnens har spesielt varme ytre overflater.
- Av denne grunn anbefales maksimal forsiktighet under drift, spesielt:
- ikke berør eller kom i nærheten av dørglasset, det kan forårsake brannskader;
- ikke berør røyken;
- ikke utfør rengjøring av noe slag;
- ikke dump asken;
- ikke åpne glassdøren;
- pass på at barn ikke kommer i nærheten.
- Følg kravene angitt i denne håndboken.
- Bruk kun ved i ovnen
- Følg nøye det ordinære og ekstraordinære vedlikeholdsprogrammet.
- Ikke bruk ovnen uten først å ha utført den daglige inspeksjonen som foreskrevet i kapittelet "Vedlikehold" i denne håndboken.
- Ikke bruk ovnen ved unormal funksjon, mistanke om brudd eller uvanlige lyder.
- Ikke kast vann på ovnen når den er i gang eller for å slukke brannen i ildstedet.
- Ikke len deg på den åpne døren, den kan kompromittere stabiliteten.
- Ikke bruk ovnen som støtte eller anker av noe slag.
- Ikke rengjør ovnen før den er helt avkjølt.
- Utfør alle operasjoner i maksimal sikkerhet og ro.
- Ikke berør de lakkerte delene under drift for å unngå skade på lakken.

GB

2 SAFETY PRECAUTIONS

2.1 INSTRUCTIONS FOR THE INSTALLER



- Make sure that the place of installation of the stove meets all local, national and European rules and regulations.
- Comply with the instructions given in this manual.
- Check that the flue and air intake are suitable for the type of installation.
- Always use the individual safety gear and the other protection devices as established by law.

2.2 INSTRUCTIONS FOR THE USER



- Prepare the place of installation of the stove in accordance with the local, national and European rules and regulations.
- Since the stove is an appliance that heats, its outer surfaces can get very hot.
For this reason we advise the utmost caution when it is working, in particular:
 - do not touch or go near the glass door as you could get burnt;
 - do not touch the smoke discharge;
 - do not do any type of cleaning;
 - do not empty the ashes;
 - do not open the glass door;
 - make sure that children are kept away.
- Comply with the instructions given in this manual.
- Only use fuel that complies with the indications given in the chapter referring to fuel characteristics.
- Keep strictly to the routine and extraordinary maintenance programme.
- Do not use the stove without first having carried out the daily inspection as specified in the "Maintenance" chapter in this manual.
- Do not use the stove if there is a malfunction, a suspicion of breakage or unusual noises.
- Do not throw water on the stove when it is lit or to put the fire out in the hearth.
- Do not lean against the open door, it could weaken its stability.
- Do not use the stove as a support or anchor of any type.
- Do not clean the stove until the structure and ashes are completely cold.
- All work must be carried out with maximum safety and due care.
- Do not touch the painted parts during operation, so as to avoid damaging the paint finish.
- If the chimney should catch fire, do your best to turn the fire out and call the firemen.

D

2 VORBEUGENDE SICHERHEITSMASSNAHMEN

2.1 HINWEISE FÜR DEN INSTALLATEUR



- Sicherstellen, ob die Vorbereitungen für die Aufstellung des Heizofens den örtlichen, nationalen und europäischen Vorschriften entsprechen.
- Die Anweisungen dieses Handbuchs beachten.
- Sicherstellen, dass sich der Rauchfang und die Lüftungsöffnung für die Installation eignen.
- Immer die persönlichen Sicherheitsausrüstungen und die gesetzlich vorgesehenen Schutzmittel verwenden.

2.2 HINWEISE FÜR DEN BENUTZER



- Den Installationsort des Heizofens gemäß den örtlichen, nationalen und europäischen Normen vorbereiten.
- Die Oberflächen des Heizofens werden sehr heiß.
Aus diesem Grund ist während des Betriebs folgenden Punkten besondere Aufmerksamkeit zu gewähren:
 - das Glas der Tür nicht anfassen oder sich diesem nähern - es kann Verbrennungen verursachen;
 - den Rauchfang nicht anfassen;
 - das Gerät keinesfalls reinigen;
 - die Asche nicht entleeren;
 - die Glastür nicht öffnen;
 - darauf achten, dass sich keine Kinder dem Heizofen nähern.
- Die Anweisungen dieses Handbuchs beachten.
- Nur mit den Anweisungen im diesbezüglichen Kapitel konformen Brennstoff verwenden.
- Die programmierte regelmäßige und außerordentliche Wartung gewissenhaft durchführen.
- Das Gerät nie benutzen, ohne die tägliche Kontrolle laut Kapitel "Wartung" dieses Handbuchs durchgeführt zu haben.
- Den Heizofen bei Betriebsstörungen, Verdacht auf kaputte Teile oder ungewöhnlichen Geräuschen nicht verwenden.
- Kein Wasser auf den betriebenen Heizofen bzw. zum Löschen des Feuers in die Feuerstelle schütten.
- Sich nicht auf die offene Tür lehnen - ihre Stabilität wird beeinträchtigt.
- Den Heizofen nicht als Stütze oder Verankerung verwenden.
- Die Tür erst rühren wann der Ofen kalt ist.
- Den Heizofen nicht reinigen, solange die Struktur und die Asche nicht komplett ausgekühlt sind.
- Alle Eingriffe unter größter Sicherheit und mit Ruhe ausführen.
- Bei Brand des Kamins den Heizofen laut den Anweisungen im Kapitel 7 ausschalten.

2.3 TIL VEDLIKEHOLDSTEKNIKEREN

IT



- Følg kravene angitt i denne håndboken.
- Bruk alltid personlige sikkerhetsinnretninger og andre beskyttelsesmidler.
- Før du starter noen vedlikeholdsoperasjoner, må du forsikre deg om at ovnen, hvis den har vært i bruk, er avkjølt.

GB**2.3 INSTRUCTIONS FOR THE MAINTENANCE ENGINEER**

- Comply with the indications given in this manual.
- Always use individual safety gear and other protection means.
- Before undertaking on any maintenance work the stove must be completely cold.
- If even one of the safety devices is incorrectly calibrated or not working, the stove is to be considered "not working".

- Die lackierten Teil dürfen während des Betriebs nicht berührt werden, um ein Beschädigung der Lackierung zu vermeiden.

D**2.3 HINWEISE FÜR DAS WARTUNGSPERSONAL**

- Die Anweisungen dieses Handbuchs beachten.
- Immer die geeignete Schutzkleidung tragen und alle anderen Schutzvorrichtungen anwenden.
- Vor jedem Wartungseingriff sicherstellen, dass der Heizofen - sollte er betrieben worden sein - ausgekühlt ist.
- Sollte auch nur eine der Sicherheitsvorrichtungen falsch eingestellt sein oder nicht funktionieren, ist der Heizofen als „nicht funktionierend“ zu betrachten.



Fig. 3.1

3 KARAKTERISTIKKER AV DRIVSTOFF OG BESKRIVELSE AV OVNEN

3.1 DRIVSTOFFEGENSKAPER

Ovnen bør fortrinnsvis fyres med godt tørket bøk/ bjørkeved. Hver tresort har forskjellige egenskaper som påvirker forbrenningseffekten.fl



Det er absolutt forbudt å bruke alle typer kull, tre behandlet med trebeskyttelsesstoffer, papp og papir (brukes kun til opptenning).



FARE

Det er forbudt å bruke ovnen som forbrenningsovn. Forbrenning av søppel er forbudt i henhold til lov om gassutslipp. De brente gassene som oppstår ved forbrenning kan forårsake skade på ovnen, røykkanalen og skade helsen din.

3.2 BESKRIVELSE AV HOVEDDELENE I OVNEN

- 1) Øvre plate;
- 2) Justeringsknapp for røykventil;
- 3) Panoramabrannør;
- 4) Døråpnings-lukkingshåndtak;
- 5) Askeskuff;
- 6) Primærluftregulering;
- 7) Ovnstermometer;
- 8) Panoramaovnsdør;
- 9) Håndtak for åpning og lukking av ovnsdør.

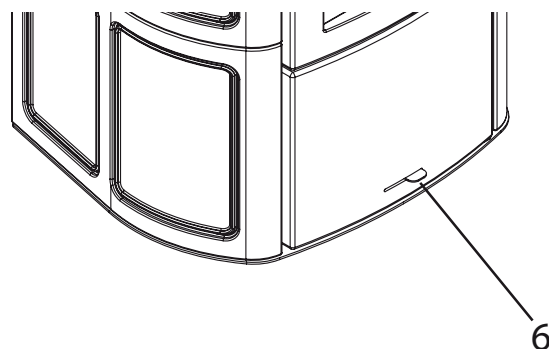
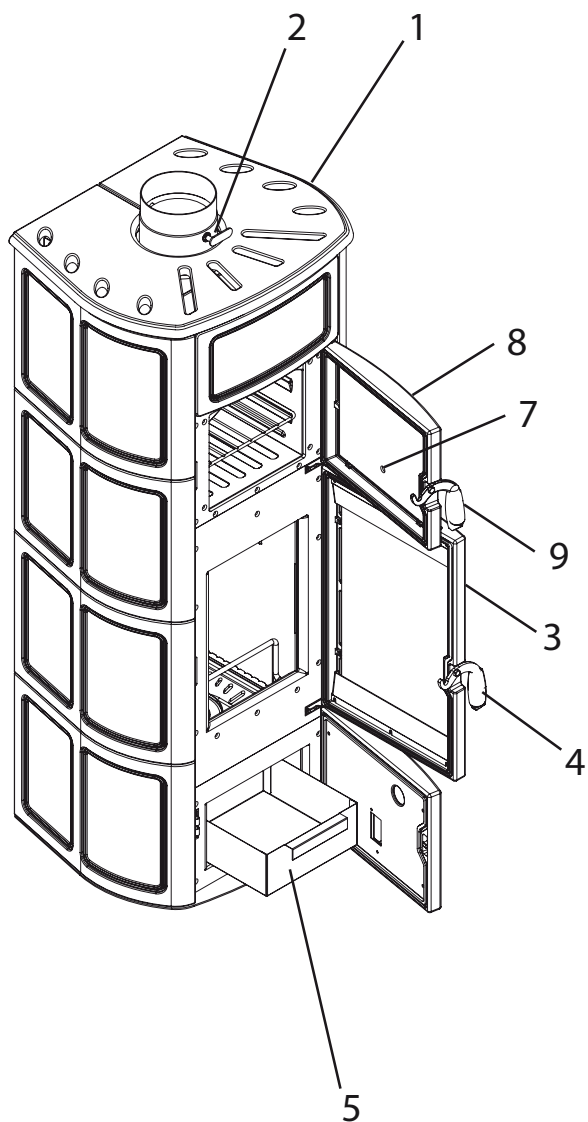

Fig. 3.2

GB

3 FUEL CHARACTERISTICS AND A DESCRIPTION OF THE STOVE

3.1 FUEL CHARACTERISTICS

The stoves are to be fuelled preferably with mature beech or birch wood. Each type of wood has different characteristics that also influence combustion yield.



It is absolutely prohibited to use any kind of coal, wood treated with protective substances, cardboard or paper (use only for lighting).



DANGER

It is prohibited to use the stove as an incinerator. Burning of waste is prohibited in compliance with laws concerning the emission of gases. Combusted gases deriving from combustion may result in damage to the stove and the flue, and may be harmful to your health.

3.2 DESCRIPTION OF THE STOVE'S MAIN PARTS

- 1) Upper plate;
- 2) Smoke valve adjustment knob;
- 3) Panoramic fire door;
- 4) Door opening-closing handle;
- 5) Ash box;
- 6) Primary air adjustment;
- 7) Oven thermometer;
- 8) Panoramic oven door;
- 9) Oven door opening-closing handle.

D

3 BRENNSTOFFEIGENSCHAFTEN UND GERÄTEBESCHREIBUNG

3.1 BRENNSTOFFEIGENSCHAFTEN

Die HEIZÖFEN sollten vorzugsweise mit gut getrocknetem Buchen-bzw. Birkenholz betrieben werden. Jedes Holz weist individuelle Eigenschaften auf, d.h. jede Holzart wirkt sich unterschiedlich auf die Brennleistung aus.



Es ist strengstens verboten, jedwede Art von Kohle, schutzbehandeltes Holz, Karton oder Papier (nur für die Zündung benutzen) zu benutzen.



GEFAHR

Es ist verboten, den Heizofen zur Abfallverbrennung zu benutzen. Die Abfallverbrennung ist gemäß des Abgasgesetzes verboten. Die Verbrennungsgase von Abfall können den Heizofen und den Rauchfang beschädigen sowie Ihre Gesundheit schädigen.

3.2 LAGERUNG DER PELLETS

- 1) Obere Platte;
- 2) Regelknopf des Rauchventils;
- 3) Feuerraumtür mit Sichtfenster;
- 4) Griff für das Öffnen-Schließen der Tür;
- 5) Aschenkasten;
- 6) Primärluftregelung;
- 7) Thermometer des Backofens;
- 8) Backofentür mit Sichtfenster;
- 9) Griff für das Öffnen-Schließen der Backofentür.

4 HÅNDTERING OG TRANSPORT

Ovnen leveres komplett med alle nødvendige deler.



Vær oppmerksom på ovnens tendens til ubalanse. Vær oppmerksom på ovenstående selv når du flytter ovnen på transportstøtten. Unngå rykk eller brå bevegelser når du løfter.



Pass på at løftevognen har større kapasitet enn vekten til ovnen som skal løftes.



Operatøren av løfteutstyret vil ha det fulle ansvar for å løfte lastene



FARE



Pass på at barn ikke leker med emballasjekomponentene (f.eks. plast og isopor). Kvelningsfare!



5 FORBEREDELSE TIL INSTALLASJON

5.1 SIKKERHETSTILTAK



Ansvaret for arbeidene som utføres i rommet hvor ovnen er plassert bæres av brukeren; sistnevnte er også ansvarlig for å utføre kontroller knyttet til foreslåtte installasjonsløsninger.

Brukeren må overholde alle lokale, nasjonale og europeiske sikkerhetsforskrifter.

Apparatet må installeres på gulv med tilstrekkelig bæreevne.

Instruksjonene for montering og demontering av komfyren er kun forbeholdt spesialiserte teknikere. Det er alltid tilrådelig for brukere å kontakte vår støttetjeneste for forespørsler om kvalifiserte teknikere.

Hvis andre teknikere er involvert, anbefales det å sjekke deres reelle evner.

Før du starter monterings- eller demonteringsfasene av ovnen, må installatøren overholde sikkerhetsreglene som kreves av loven og spesielt:

GB

4 HANDLING AND TRANSPORT

The stove is delivered complete with all the parts specified.



Pay attention to the stove's tendency to rock.

The stove's centre of gravity is towards the front.

Bear the above well in mind also when moving the stove on the transport stand.

Avoid sudden movements and sharp tugs when lifting the stove.

Make sure the lifting capacity of the forklift is more than the weight of the stove.

The person manoeuvring the lifting means is held completely responsible for lifting loads.



DANGER

Do not let children play with the packaging materials (film, polystyrene). Suffocation hazard!

5 PREPARING THE PLACE OF INSTALLATION

5.1 SAFETY PRECAUTIONS



The responsibility for any work done in the space where the stove is to be installed is, and remains, the user's. The user is also entrusted with carrying out the checks regarding the proposed installation solutions.

The user must comply with all the local, national and European rules and regulations.

The appliance must be installed on a floor with an adequate carrying capacity.

Stove assembly and dismantling instructions are for specialized technicians only.

It is always advisable for the user to call our assistance service when they need qualified technicians.

If other technicians are called in, please make sure they are actually qualified.

Before starting assembly or dismantling of the stove, the installer must comply with the safety precautions as established by law, and in particular:

- A) he must not work in adverse conditions;
- B) he must be in perfect mental and physical condition to work and ensure that individual safety gear are intact and serviceable;
- C) he must wear accident prevention gloves;
- D) he must wear safety shoes;
- E) he must make sure that the area he is working in for assembling/dismantling the stove is free from obstacles.

D

4 HANDLING UND TRANSPORT

Das Gerät wird mit allen vorgesehenen Teilen geliefert.

Achtung, das Gerät kippt leicht.



Der Schwerpunkt des Heizofens liegt im vorderen Bereich.

Dies ist auch beim Verstellen des Heizofens auf seinem Transport-Untergestell zu beachten.

Nicht mit abrupten oder ruckartigen Bewegungen anheben.

Sicherstellen, dass die Belastbarkeit des Hubstaplers über dem Gerätegewicht liegt.

Der Bediener der Hebevorrichtung hat die gesamte Verantwortung für das Anheben der Lasten.



GEFAHR

Sicherstellen, dass keine Kinder mit den Verpackungsteilen spielen (z.B. Folien und Polystyrol). Es besteht Erstickungsgefahr!

5 VORBEREITUNG DES INSTALLATIONSORTS

5.1 VORBEUGENDE SICHERHEITSMASSNAHMEN



Die Verantwortung für die Arbeiten im Aufstellungsraum des Heizofens ist und bleibt die des Benutzers; diesem wird auch die Ausführung der Kontrolle bezüglich der Installationsvorschläge übertragen.

Der Benutzer hat alle örtlichen, nationalen und europäischen Sicherheitsregelungen einzuhalten.

Das Gerät muss auf einem Fußboden mit entsprechender Ladefähigkeit installiert werden.

Die Anleitung zur Montage und zum Zerlegen des Heizofens ist ausschließlich fürs Fachpersonal vorbehalten.

Es ist immer empfehlenswert, sich für die Anforderung von qualifizierten Technikern an eine unserer Kundendienststellen zu wenden.

Sollten andere Techniker eingreifen, sind deren Fähigkeiten unbedingt sicherzustellen.

Der Installateur hat vor der Montage oder dem Zerlegen des Geräts alle gesetzlich vorgesehenen Sicherheitsmaßnahmen und insbesondere die Folgenden zu beachten:

- A) Nicht bei ungünstigen Bedingungen vorgehen;
- B) Unter einwandfreien psychophysischen Bedingungen arbeiten und sicherstellen, dass die individuellen und persönlichen Unfallverhütungsvorrichtungen ganz sind und einwandfrei funktionieren;
- C) Schutzhandschuhe tragen;
- D) Schutzschuhe tragen;
- E) Sicherstellen, dass der für die Montage bzw. das Zerlegen nötige Bereich keine Hindernisse aufweist.

5.2 GENERELT

Det er mange faktorer som til sammen gjør forbrenningen effektiv når det gjelder termisk ytelse og lave utslipp av forurensende stoffer (CO - Karbonmonoksid).

Noen faktorer avhenger av utstyret forbrenningen foregår i, andre avhenger i stedet av miljøegenskaper, installasjon og grad

av ordinært vedlikehold utført på produktet.

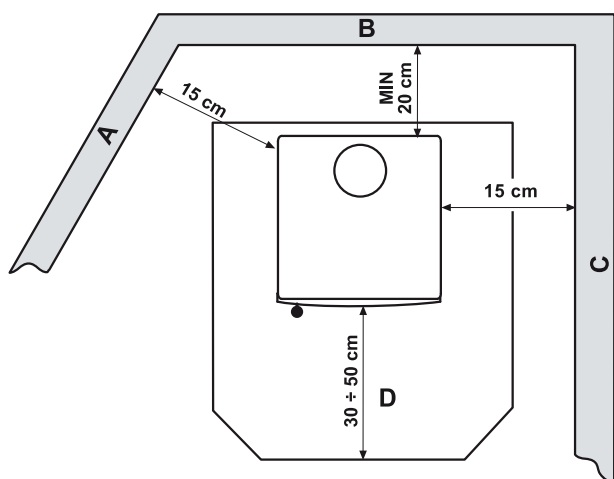

Fig. 5.3.1

5.3 INSTALLASJON AV OVNEN

Figuren (Fig. 5.3.1) angir minimumsavstandene som må respekteres ved plassering av ovnen i forhold til brennbare materialer og gjenstander.

- A) Tilstøtende vegg.
- B) Bakvegg.
- C) Sidevegg.
- D) Gulvbeskyttelse.

Avstand til brannmur

A: 100 mm

B: 50 mm

C: 100 mm

D: 800 mm

Avstand til brennbart materiale:

A: 300 mm

B: 200 mm

C: 300 mm

D: 800 mm

Ovnen kan monteres mellom to vegger. Minimumsavstanden mellom ovnen og veggflatene må være 15 cm.

Eventuelle trebjelker plassert over ovnen skal beskyttes med brannsikkert materiale.

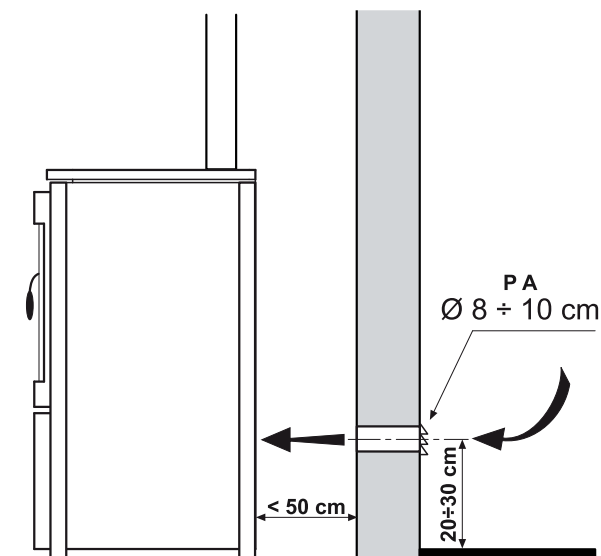

Fig. 5.3.2

5.4 FORBRENNINGSLUFT

Under driften tar ovnen en mengde luft (om enn beskjedent) fra miljøet den er plassert i; denne luften må reintegreres gjennom et luftinntak utenfor selve rommet (Fig. 5.3.2 -PA = Luftinntak).

Hvis ovnens bakvegg er en yttervegg, lag et hull med en diameter på 8-10 cm for inntak av forbrenningsluft i en høyde på ca. 20-30 cm.

Dersom det er umulig å lage et utvendig luftinntak i vegg bak ovnen (ikke-perimetervegg), må det lages hull i en yttervegg i rommet hvor ovnen er plassert.

GB

5.2 COMBUSTION

There are many factors that contribute to good combustion in terms of heat performance and low emission of polluting substances (CO - carbon monoxide).

Some of these factors depend on the stove itself while others depend on the environmental and installation conditions and on the routine maintenance carried out.

Some important factors are:

- combustion air;
- Characteristics of the system for the removal of combustion by-products.

Some indications are given in the following paragraphs that should be complied with to achieve maximum stove performance.

5.3 STOVE INSTALLATION LOCATION

Figure 5.3.1 shows the minimum clearance there should be around the stove in relation to materials and flammable objects.

- A) Adjacent wall.
- B) Rear wall.
- C) Side wall.
- D) Floor protection.

Protect all structures that may catch fire if exposed to the heat radiated by the stove.

Wood flooring or floors made with flammable materials must be protected with a material that will not burn such as, a 2-3 mm thick sheet of metal.

Such protection should cover the whole floor in front of the stove.

If there are timber beams above the stove they must be protected with a fire-retardant material.

The stove may be installed between two walls.

The minimum clearance between the stove and the wall surfaces must be 15 cm.

Any wooden beams located above the stove must be protected with fireproof material.

!

Leave enough room for maintenance.

5.4 AIR FOR COMBUSTION

!

When the stove is working it takes a quantity of air (although it is not very much) from the room it is installed in; there should be an external air intake to make sure there is always enough air in the room (Fig. 5.3.2 - PA = Air Intake).

If the wall behind the stove is an external wall, drill an 8-10 cm diameter hole for the intake of air for combustion about 20-30 cm from the floor.

Fit a permanent aeration grille on the outside of the air intake. In areas that are windy and exposed to the weather, it should also be protected against the rain and wind.

If an air intake cannot be made in the wall behind the stove (a non-perimeter wall) then drill one in an external wall of the room where the stove is installed.

D

5.2 ALLGEMEINE ANMERKUNGEN

Viele Faktoren spielen für eine im Sinne von Wärmeleistung und niedrige Schadstoffabgabe (CO - Kohlenmonoxyd) effiziente Verbrennung eine bedeutende Rolle.

Einige Faktoren hängen vom Gerät ab, in dem die Verbrennung vor sich geht, andere hingegen hängen von den Umwelt- und Installationsbedingungen bzw. der Regelmäßigkeit der Gerätereinigung ab.

Einige wichtige Faktoren sind:

- Verbrennungsluft;
- Eigenschaften des Rauchabzugsystems.

In den anstehenden Absätzen sind einige Anweisungen enthalten, die einzuhalten sind, damit der Heizofen mit maximaler Leistung funktioniert.

5.3 AUFSTELLUNGSSORT DES HEIZOFEN

In der Abbildung (Abb. 5.3.1) sind die Mindestabstände zu brennbaren Materialien oder Gegenständen angegeben, die bei der Aufstellung des Heizofens einzuhalten sind.

- A) Angrenzende Wand.
- B) Hintere Wand.
- C) Seitliche Wand.
- D) Fußbodenschutz.

Alle Strukturen, die Feuer fangen können, vor der Hitze des Feuers schützen.

Fußböden aus Holz oder anderen brennbaren Materialien müssen mit einem feuerfesten Material abgedeckt werden; z.B. Ein Blech mit 2-3 mm Stärke.

Das Schutzblech muss den gesamten Fußbodenbereich vor dem Heizofen abdecken.

Der Heizofen kann zwischen zwei Wänden installiert werden.

Der Mindestabstand zwischen dem Heizofen und den angrenzenden Oberflächen muss 15 cm betragen.

Eventuelle Holzbalken über dem Heizofen sind mit feuerfestem Material zu verkleiden.

!

Genügend Freiraum für eventuelle Wartungseingriffe lassen.

5.4 VERBRENNUNGSLUFT

!

Der Heizofen entnimmt dem Raum, in dem er steht, während des Betriebs eine gewisse, wenn auch geringe Luftmenge; diese Luft muss durch eine Lüftungsöffnung von außen wieder dem Raum zugeführt werden (Abb. 5.3.2 - PA = Lüftungsöffnung).

Sollte die Wand hinter dem Heizofen eine Außenwand sein, auf ca. 20-30 cm vom Boden eine Öffnung mit 8-10 cm Durchmesser zur Zuführung der Verbrennungsluft vorsehen.

Außen ist ein fixes Schutzgitter anzuordnen; an besonders windigen bzw. der Witterung ausgesetzten Stellen ist ein Regen- und Windschutz vorzusehen.

Die Frischluftzufuhr muss so durchgeführt werden, dass es auf keinen Fall zufällig verstopft werden kann.

Sollte es nicht möglich sein, die Lüftungsöffnung nach außen hinter dem Heizofen anzulegen, d.h. heißt, wenn die Wand hinter dem Heizofen keine Außenwand ist,

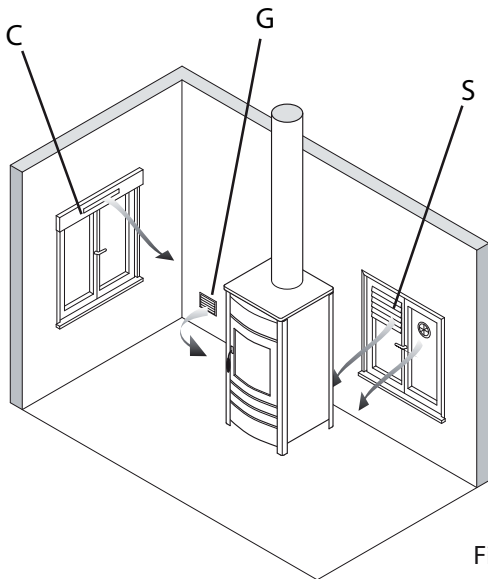

Fig. 5.3.3

Hvis det ikke er mulig å lage det eksterne luftinntaket i rommet, er det mulig å lage det eksterne hullet i et tilstøtende rom hvis det kommuniserer (fig. 5.3.3 - Boks, G = gitter, S = lukker) C =

FARE

⚠ Utsuging av forbrenningsluft fra garasjer, brennbar materialelagre eller aktiviteter med brannfare er forbudt. (I Italia UNI 10683).

FARE



Inntakshullet for eksterne forbrenningsluft kobles til ovnen via rør. non deve



FARE

Hvis det er andre varmeenheter i rommet, skal forbrenningsluftinntakene garantere nødvendig luftmengde for at alle enhetene skal fungere korrekt.

5.5 RØYKUTTAK TILKOBLING

Røykrøret for avtrekksgasser må bygges i samsvar med gjeldende forskrifter (i Italia UNI 9615-9731) både når det gjelder dimensjoner og materialene som brukes i konstruksjonen.

For å unngå ulemper må hver ovn ha sin egen uavhengige røykkanal.

Avgasser kan slippes ut gjennom den tradisjonelle røykkanalen (fig. 5.3.10) så lenge følgende regler overholdes:

- forsikre deg om vedlikeholdstilstanden til røykrøret; ved gammel røykkanal og det er tilrådelig å utføre restaureringen ved å innføre et passende isolert stålrør (steinull, vermikulitt).
- Avgassene kan bare slippes direkte inn i røykrøret dersom denne har et minimumssnitt på 15 × 15 cm eller Ø 15 cm og er utstyrt med inspeksjonsdør.

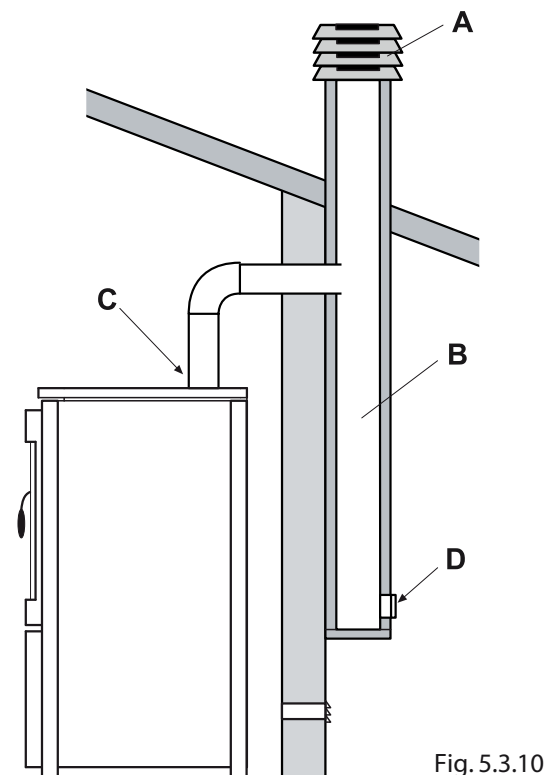

Fig. 5.3.10

A) Vindtett skorsteinshette.

B) Minimum seksjon 15 × 15 cm eller Ø 15 cm og minimumshøyde 4 - 5 meter.

C) Forsegling.

D) Inspeksjon.

- A) Comignolo antivento
Windproof chimney top
Windschutz-Schornstein
- B) Ispezione, Inspection, Inspektion
- C) Pendenza, Slope, Neigung
- H) Altezza, Height, Höhe

GB

If it is impossible to have an external air intake in the room, an external hole can be made in an adjacent room provided it communicates permanently with a transit grille. (Fig. 5.3.3 - C = Box, G = Grille, S = Damper)



DANGER

The UNI 10683 standard prohibits taking air for combustion from garages, rooms where flammable materials are stored or where there is danger of fire.



DANGER

The external intake hole for combustion air must not be connected to the stove with a pipe.



DANGER

If there are other heating appliances in the same room, the combustion air intakes must be able to guarantee the necessary volume of air to ensure correct operation of all the devices.

5.5 SMOKE OUTLET CONNECTION

The flue for smoke outlet must be in compliance with current standards (in Italy UNI 9615-9731) for both dimensions as well as materials used in its construction.

To avoid draught problems, each stove should have its own independent flue.

Smoke discharge through a traditional flue (Fig. 5.3.10) may take place as long as the following rules are obeyed:

- ensure proper maintenance of the flue. If the flue is old, we advise renovating it by inserting a steel pipe which is properly insulated with rock wool or vermiculite
 - smoke may be discharged directly into the flue only if its minimum cross-section is 15 × 15 cm or Ø 15 cm and has an inspection door.
- A) Anti-wind chimney
 - B) Minimum cross-section 15 × 15 cm or Ø 15 cm and minimum height of 4-5 meters.
 - C) Seal.
 - D) Inspection

D

muss die Öffnung an einer anderen Außenwand im Raum, in dem der Heizofen aufgestellt ist, angeordnet werden.

Sollte es nicht möglich sein, die Lüftungsöffnung nach außen in diesem Raum anzulegen, kann die Öffnung in einem angrenzenden Raum angeordnet werden, wobei dieser Raum jedoch ständig durch ein Lüftungsgitter mit dem Aufstellungsraum des Heizofens in Verbindung stehen muss. (Abb. 5.4.2 - C = Kasten, G = Gitter, S = Rollläden)



GEFAHR

Die UNI-Norm 10683 untersagt die Frischluftzufuhr aus Garagen, Brennstoff-Lagerräumen oder Räumen in denen feuergefährliche Aktivitäten ausgeführt werden.



GEFAHR

Die Öffnung zur Verbrennungsluftzufuhr darf nicht mittels Rohrleitung an den Heizofen angeschlossen werden.



GEFAHR

Sollten im gleichen Raum noch weitere Heizgeräte vorhanden sein, müssen die Lüftungsöffnungen für die Zufuhr der Verbrennungsluft das für den korrekten Betrieb aller Geräte notwendige Volumen gewährleisten.

5.5 ABZUG AM DACH MIT RAUCHFANG

Der Rauchfang für den Rauchabzug muss unter Einhaltung der geltenden Bestimmungen (in Italien UNI 9615-9731) ausgeführt werden, sowohl was die Abmessungen als auch was die Herstellungsmateriale betrifft.

Um Probleme mit dem Zug zu vermeiden, muss jeder Heizofen einen eigenen unabhängigen Rauchfang haben.

Die Abgasleitung über einen traditionellen Rauchfang (Abb. 5.3.10) kann unter Beachtung folgender Regeln erfolgen:

- den Rauchfang auf seinen Zustand prüfen; bei einem alten Rauchfang ist eine Sanierung durch Einführung eines isolierten Stahlrohrs (mit Steinwolle oder Vermiculit) empfehlenswert.
 - Der Rauch kann nur dann direkt in den Rauchfang abgeleitet werden, wenn dieser einen maximalen Querschnitt von 15 × 15 cm oder einen Durchmesser von 15 cm aufweist und über eine Inspektionsklappe verfügt.
- A) Windschutzkamin.
 - B) Maximaler Querschnitt 15 × 15 cm oder Durchmesser 15 cm, maximale Höhe 4-5 Meter.
 - C) Versiegeln.
 - D) Inspektion.

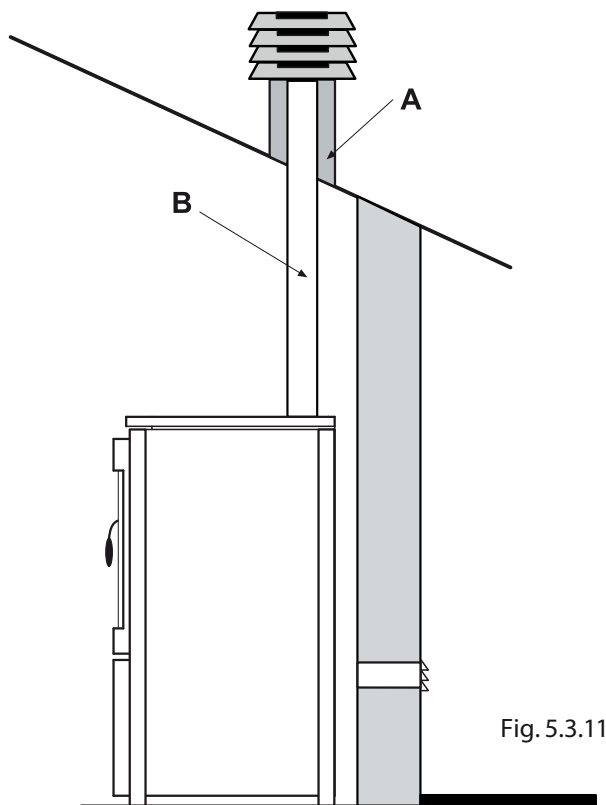

Fig. 5.3.11



- **Ved avtrekk med større seksjon**
det er nødvendig å "intubere" røykrør med et stålrør (med diameter avhengig av trasé) passende isolert (fig. 5.3.11).

IT

- Sørg for at tilkoblingen til murkanalen er forsvarlig tettet
- Unngå kontakt med brennbart materiale (trebjelker) og sørg uansett for deres isolasjon med brannsikkert materiale.

A) Vermikulitt og/eller steinull.
B) Stålrør.

- Forbindelsen mellom ovn og røykrør må være kort, for å lette trekk og unngå dannelse av kondens i rørene.
- Kontroller trekket til røykrøret med en trykkmåler (minimumsverdi 12 (±02) Pa).

6 INSTALLASJON, Igangkjøring

SERVICE OG BRUK AV OVNEN

Ovnen leveres med røykventilen (fig.6.1) demontert for å tillate montering av majolica-hodet.

For å montere ventilen går du frem som følger:

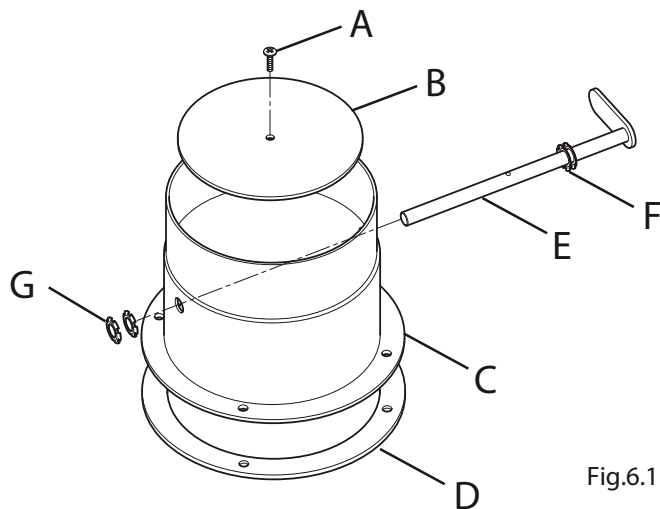

Fig.6.1

- 1) Plasser pakningen (D) under bunnen av kragen (C);
- 2) Skru kragen (C) til ovnsdekselet;
- 3) Sett sammen majolica-hodegavlen;
- 4) Sett inn de to fjærene (F) på pinnen (E);
- 5) Sett ventilstiften (E) inn i kragen (C);
- 6) Skru røykventilen (B) til pinnen (E) med skruen (A);

- 6) Fest tappen (E) til kragen (C) med fjærene (G)

6.1 FØRSTE OPPSTART

Kontroller at alle bevegelige deler er godt plassert og at luftregulatoren og røykventilen fungerer som de skal.

Rengjør alle ytre overflater med såpevann for å fjerne eventuelle urenheter og tørk forsiktig.

Etter at ovnen er tent, anbefales det å la den gå på lav varme, for å la den ildfaste mastikken tørke gradvis.

Det er derfor nødvendig å holde primærluftreguleringen i lett åpen stilling (Fig. 6.1.1) i minst 4 timer.

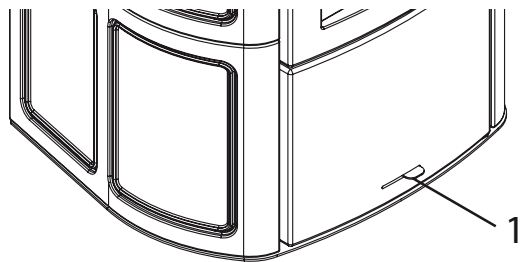

Fig.6.1.1

GB

!

- If the flue has a larger cross-section it is necessary to insert a steel pipe (with a diameter based on the path) which is properly insulated (Fig. 5.3.11)
 - Ensure that the connection to the masonry flue is properly sealed
 - Avoid contact with combustible material (wood beams) and in any case ensure that they are insulated with fireproof material
- A) Vermiculite and / or rock wool.
B) Steel pipe.
- The connection between the stove and the flue must be short, in order to favour draught and to avoid the build-up of condensation in the pipes
 - Check the draught of the flue with a vacuumeter (minimum value from 12 (± 02) Pa).

6 INSTALLATION, COMMISSIONING AND USE OF THE STOVE

The stove is supplied with the exhaust valve (fig.6.1) dismantled to permit majolica head assembly.

Proceed as follows to assemble the valve:

- 1) Place the gasket (D) under the base of the collar (C);
- 2) Screw the collar (C) into the stove lid;
- 3) Assemble the majolic head;
- 4) Insert the two springs (F) on the pin (E);
- 5) Insert the valve pin (E) in the collar (C);
- 6) Screw the exhaust valve (B) on the pin (E) with the screw (A);
- 6) Secure the pin (E) to the collar (C) with the springs (G).

6.1 FIRST START-UP

Check that all movable parts are properly placed and the air regulator and the smoke valve work correctly.

Use soap and water to clean all external surfaces so as to remove any impurities, and dry carefully.

After lighting the stove, we suggest burning a low fire, so that the refractory adhesive cement dries gradually.

It is then necessary to keep the primary air adjustment in a slightly open position (Fig. 6.1.1) for at least 4 hours.

!

- Bei einem Rauchfang mit größeren Innenmaßen muss ein dementsprechend isoliertes Stahlrohr (mit Durchmesser je nach Strecke) eingeführt werden (Abb. 5.3.11).
 - Sicherstellen, dass der Anschluss an den gemauerten Rauchfang versiegelt ist
 - Den Kontakt mit brennbarem Material (Holzbalken) vermeiden und diese auf jeden Fall mit feuerfestem Material isolieren.
- A) Vermiculit bzw. Steinwolle.
B) Stahlrohr.
- Der Anschluss zwischen Heizofen und Rauchfang muss kurz sein, um den Zug zu begünstigen und die Bildung von Kondenswasser in den Leitungen zu vermeiden.
 - Den Zug des Rauchfangs mit einem Mikromanometer (minimaler Wert 12(± 02) Pa) kontrollieren.

D

6 INSTALLATION

Der Heizofen wird mit demontiertem Rauchventil (Abb. 6.1) geliefert, um den Zusammenbau des Oberteils aus Majolika zu gestatten.

Für die Montage des Ventils wie folgt vorgehen:

- 1) Die Dichtung (D) unter dem Sockel der Rohrmanschette (C) positionieren
- 2) Die Rohrmanschette (C) am Deckel des Heizofens festschrauben;
- 3) Das Oberteil aus Majolika zusammenbauen;
- 4) Die beiden Federn (F) am Stift (E) einsetzen;
- 5) Den Ventilstift (E) in die Rohrmanschette (C) einsetzen;
- 6) Das Rauchventil (B) mit der Schraube (A) am Stift (E) festschrauben;
- 6) Den Stift (E) mit den Federn (G) an der Rohrmanschette (C) befestigen.

6.1 ERSTE INBETRIEBNAHME

Sicherstellen, dass alle beweglichen Teile richtig positioniert sind, und dass der Luftregler und das Rauchventil korrekt funktionieren.

Mit Seifenwasser alle Außenoberflächen reinigen, um eventuelle Verunreinigungen zu entfernen, und sorgfältig abtrocknen.

Nachdem der Heizofen gezündet wurde, wird empfohlen, ihn mit kleiner Flamme zu betreiben, um dem feuerfesten Kitt eine graduelle Trocknung zu ermöglichen.

Daher muss die Primärluftregelung mindestens 4 Stunden lang in leicht geöffneter Position gehalten werden (Abb. 6.1.1).



2 Fig.6.1

6.2 FYR OPP

IT

- Åpne røykventilen helt (fig. 6.2).
- Åpne brann døren og legg noen biter av krøllet, men ikke presset papir i ovnen.
- Legg på små trestykker og deretter et ekstra lag med tre.
- Tenn et stykke papir inne i brennkammeret for å tenne bålet.
- Lukk brann døren.
- Etter noen minutter er det mulig å stille inn luftreguleringen som ønsket, og sette inn nødvendig drivstoffpåfylling.

1) Primær luftregulering

6.3 DRIVSTOFFLADING

Under drift, for å fylle på drivstoff, er det nødvendig å følge følgende prosedyre:

- Plasser primær luftjusteringen i "helt åpen" posisjon (fig. 6.1).
- Løft håndtaket (4) (fig. 3.1), og åpne brann døren sakte for å unngå å lage en luftfordypning i brennkammeret, noe som vil føre til en nesten sikker røykutslipp inn i rommet (avhengig av trekk av røykrøret).
- Fyll brennkammeret med ved og lukk deretter brann døren.
- Flytt luftjusteringen til utgangsposisjonen eller til ønsket posisjon.

- ! Unngå overoppheting av ovnen ved å tilføre for store mengder brensel.

Legg inn ved når glørne har dannet seg og flammen har senket seg.

! Anbefalt vedlast: 2 - 3 kg/t med luftfuktighet på 15 - 20 %.

6.4 -BRUK AV OVNE (ELISA OVNE MED OVNE)

- Fyr opp ovnen til full kapasitet, fyr opp minst 1 time før du begynner å lage mat.
- For å holde temperaturen i ovnen konstant, anbefales det å brenne veden i moderate mengder og lukke primær luftreguleringsventilen.
- Sett inn mat først etter å ha kontrollert at ovnstemperaturen holder seg stabil på ønsket verdi.
- Ovntermometeret gir en indikasjon på ovnstemperaturen, derfor er det lurt å sjekke tilberedningsstatusen til maten med jevne mellomrom.
- For å unngå varmetap inne i ovnen, åpne ovns døren så lite som mulig.

GB

6.2 LIGHTING

- Completely open the smoke valve (Fig. 6.2)
- Open the fire door and place a few pieces of loosely crumpled paper on the grille.
- Add some small pieces of wood, crossing them over one another, and then another layer of wood.
- Light one of the pieces of paper in the fireplace to light the fire.
- Close the fire door.
- After a few minutes, it will be possible to place the air adjustment as desired, and to insert the required load of fuel.

1) Adjustment of primary air

6.3 RELOADING FUEL

To add fuel during operation, it is necessary to follow the procedure below:

- Place the primary air adjustment to "fully open" (Fig. 6.1).
- Raise the handle (4) (Fig. 3.1) and slowly open the fire door, thus avoiding the creation of an air depression in the fireplace, which would almost certainly cause smoke to come out into the room (depending on the draught of the flue).
- Add fuel to the fireplace and then close the fire door.
- Place the air adjustment back in its original position or in the desired position.

! Avoid overheating the stove by placing an excessive amount of fuel in it.
Add fuel when embers have formed and the flames have died down.

! Recommended load of wood: 2 - 3 kg/h with humidity of 15-20%

6.4 USING THE OVEN (STUFA ELICA CON FORNO)

- Bring the stove up to full operating capacity by lighting it at least an hour before you want to start cooking.
- To keep the temperature in the oven constant, it is advisable to use moderation in fuelling it, and to close the primary air adjustment valve. In some cases, it may also become indispensable to use the smoke valve damper in order to limit the chimney draught (if the flue draught is too strong).
- Insert food only after checking that the oven temperature remains steady at the desired value.
- The oven thermometer provides information on the temperature of the oven, therefore it is advisable to check the state of cooking of your foods periodically.

To avoid heat loss in the oven, open the oven door as little as possible.

6.2 ZÜNDUNG

D

- Das Rauchventil vollständig öffnen (Abb.6.2).
- Die Feuerraumtür öffnen und einige Stücke zusammengeknülltes, aber nicht zusammengedrücktes Papier auf den Grill legen.
- Kleine Holzstücke überkreuzt hinzufügen und dann eine letzte Schicht Holz darauf legen.
- Ein Stück Papier in der Feuerstelle anzünden, um das Feuer zu entzünden.
- Die Feuerraumtür schließen.
- Nach einigen Minuten kann die Luftregelung nach Wunsch positioniert werden, und der Heizofen mit dem notwendigen Brennstoff beladen werden.

1) Regelung der Primärluft

6.3 BRENNSTOFFBELADUNG

Um die Brennstoffbeladung während des Betriebs auszuführen, muss das folgende Verfahren eingehalten werden:

- Die Primärluftregelung auf die Position "vollständig geöffnet" stellen (Abb. 6.1).
- Den Griff (4) anheben (Abb. 3.1) und die Feuerraumtür langsam öffnen, um zu vermeiden, dass ein Luftunterdruck im Feuerraum erzeugt wird, der fast sicher einen Austritt von Rauch in den Raum erzeugen würde (je nach Zug des Rauchfangs).
- Die Feuerstelle mit Brennstoff beladen und dann die Feuerraumtür wieder schließen.
- Die Luftregelung wieder auf die ursprüngliche Position oder die gewünschte Position bringen.

! Vermeiden Sie ein Überhitzen des Heizofens durch die Beladung mit einer zu großen Menge Brennstoff. Brennstoff zuführen, wenn sich Glut gebildet hat und die Flamme kleiner geworden ist.

! Empfohlene Holzbeladung: 2 - 3 kg/h bei einer Feuchte von 15 - 20%

6.4 BENUTZUNG DES BACKOFENS (HEIZOFEN ELISA MIT BACKOFEN)

- Den Heizofen auf Vollbetrieb bringen, indem man ihn mindestens 1 Stunde vor dem Backen zündet.
- Um die Temperatur im Backofen konstant zu halten, wird empfohlen, den Heizofen nur wenig zu beladen und das Regelventil der Primärluft zu schließen. In bestimmten Fällen ist es unbedingt notwendig, auch den Schieber des Rauchventils zu betätigen, um den Zug des Rauchfangs zu begrenzen (falls der Rauchfang einen sehr starken Zug hat).
- Die Lebensmittel erst einführen, nachdem man sichergestellt hat, dass die Temperatur des Backofens stabil auf dem gewünschten Wert bleibt.
- Das Thermometer des Backofens zeigt dessen ungefähre Temperatur an, deshalb wird empfohlen, den Garzustand Ihrer Lebensmittel regelmäßig zu kontrollieren.
- Um Wärmeverluste im Backofen zu vermeiden, die Backofentür so wenig wie möglich öffnen.

7 VEDLIKEHOLD OG RENGJØRING

IT

7.1 SIKKERHETSTILTAK

ff
Bruk følgende sikkerhetsregler

- A) Sørg for at alle deler av ovnen er kalde.
- B) Sørg for at asken er helt slukket.
- C) Bruk det personlige verneutstyret som kreves av direktiv 89/391/EEC.
- D) Bruk alltid egnet vedlikeholdsutstyr.
- E) Når vedlikeholds- eller reparasjonsoperasjoner er fullført, før ovnen tas i bruk igjen, må du installere alle beskyttelser på nytt og aktivere alle sikkerhetsinnretninger.

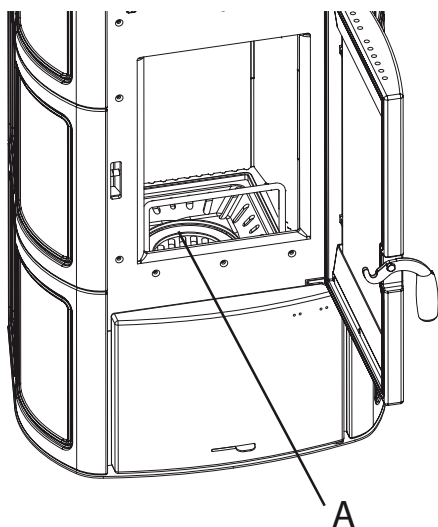

Fig. 7.2.1

7.2 ALMINDELIG VEDLIKEHOLD RULVERT TIL BRUKEREN

7.2.1 Fjerning av aske fra brennkammeret

Ovnen krever enkel, men hyppig og grundig rengjøring for alltid å garantere effektiv ytelse og regelmessig drift.

- Sett luftreguleringen i "helt åpen" posisjon for å gjenopplive brannen.
- Fjern asken fra ildstedet (A) (fig. 7.2.1).
- Flytt luftjusteringen til utgangsposisjonen eller til ønsket posisjon.

7.2.2 Fjern aske fra skuffen

Fjern eventuelle askerester fra brennkammeret.

- Trekk ut askeskuffen (B) (fig. 7.2.2) og tøm innholdet helt.
- Sett askeskuffen tilbake i sin opprinnelige posisjon.

!

Askeskuffen er utstyrt med en sikkerhetsanordning for å forhindre utilsiktet åpning av barn. For å åpne skuffen må du løfte den litt og trekke den ut.

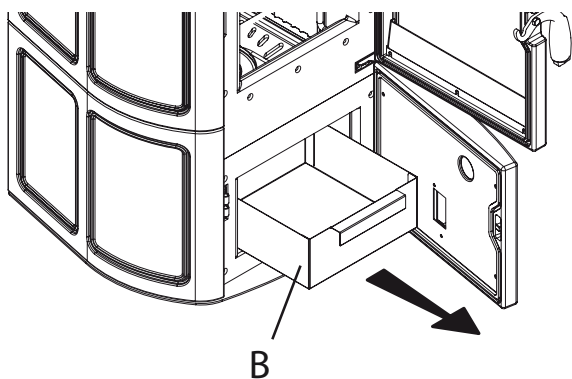

Fig. 7.2.2

7.2.3 Rengjøring av glasset

ff Rengjør med en fuktig klut eller med fuktet papir som er dyppet i asken.
Gni til glasset er rent.

Du kan også bruke vaskemidler som egner seg for rengjøring av kjøkkenovner.
Ikke rengjør glasset mens ovnen er i drift og ikke bruk skurende svamper.
Ikke fukt dørpakningen, da den kan forringes.

GB

7 MAINTENANCE AND CLEANING

7.1 SAFETY PRECAUTIONS



Prior to undertaking on any maintenance work the following precautions must be taken:

- A) Make sure all parts of the stove are cold.
- B) Make sure the ashes are completely cold and not burning.
- C) Use the individual protective gear as established by the EEC directive 89/391.
- D) Always use the most appropriate maintenance tools.
- E) Once the maintenance or repair work is finished reinstall all the protections and reactivate all the safety devices before turning the stove back on.

7.2 SCHEDULED MAINTENANCE ASSIGNED TO THE USER

7.2.1 Removing ashes from the fireplace

The stove requires simple but frequent and careful cleaning to guarantee efficient performance and regular operation at all times.

- Place the air adjustment in the "fully open" position to re-start the fire.
- Remove ashes from the fireplace (A) (Fig. 7.2.1).
- Place the air adjustment back in its original position or in the desired position.

7.2.2 Removing ashes from the box

- Remove any ash residue from the fireplace.
- Remove the ash box (B) (Fig. 7.2.2) and fully empty it.
- Put the box back into its original position.



The ash box is equipped with a device to prevent accidental opening by children. To open the box it is therefore necessary to raise it slightly and to pull it out. To close the box just push it back into its housing until it reaches the safety stop.

7.2.3 Cleaning the glass

Clean with a damp cloth or with dampened paper which has been dipped into the ashes.

Rub until the glass is clean.

Detergents for cleaning kitchen ovens may also be used.

Do not clean the glass while the stove is in use, and do not use abrasive sponges.

Do not get the door gasket wet as it may deteriorate.

7 INSTANDHALTUNG UND REINIGUNG

D

7.1 VORBEUGENDE

SICHERHEITSMASSNAHMEN



Vor jedem Wartungseingriff unbedingt folgende Sicherheitsmaßnahmen treffen:

- A) Sicherstellen, dass alle Heizofenteile kalt sind.
- B) Sicherstellen, dass die Asche komplett erloschen ist.
- C) Die laut Richtlinie 89/391/EWG vorgesehenen individuellen Schutzvorrichtungen anwenden.
- D) Für die Wartung immer geeignetes Werkzeug verwenden.
- E) Nach den Wartungs- oder Reparaturarbeiten wieder alle Abdeckungen installieren und Schutzvorrichtungen aktivieren, bevor der Heizofen wieder in Betrieb genommen wird.

7.2 REGELMÄSSIGE INSTANDHALTUNG (FÜR DEN BENUTZER)

7.2.1 Entfernung der Asche von der Feuerstelle

Der Heizofen bedarf einer einfachen aber häufigen und sorgfältigen Reinigung, um immer eine effiziente Leistung und einen ordnungsgemäßen Betrieb garantieren zu können.

- Die Luftregelung auf die Position "vollständig geöffnet" bringen, um das Feuer zu beleben?
- Die Asche von der Feuerstelle (A) entfernen (Abb. 7.2.1).
- Die Luftregelung wieder auf die ursprüngliche Position oder auf die gewünschte Position bringen.

7.2.2 Entfernung der Asche vom Aschenkasten

- Alle Aschereste von der Feuerstelle entfernen.
- Den Aschenkasten (B) herausziehen (Abb. 7.2.2) und den Inhalt vollständig ausleeren.
- Den Aschenkasten wieder in der ursprünglichen Position einsetzen.



Der Aschenkasten verfügt über eine Kindersicherung, die das zufällige Öffnen vermeidet. Um den Kasten zu öffnen, muss er leicht angehoben und herausgezogen werden. Um den Kasten zu schließen, reicht es, ihn bis zum Sicherheitsanschlag in seinen Sitz zu schieben.

7.2.3 Reinigung des Glases

Die Glasscheibe mit einem feuchten Lappen oder mit zusammengeballtem, in Asche gewälztem Zeitungspapier reinigen.

Solange reiben, bis das Glas sauber ist.

Es können auch Reinigungsmittel verwendet werden, die für das Säubern von Küchenherden geeignet sind.

Die Glasscheibe nicht bei betrieblichem Heizofen reinigen und keine Scheuerlappen verwenden.

Die Türdichtung nicht feucht machen, da sie sich verbiegen kann.

7.2.4 Rengjøring av skorsteinen

Det må gjøres før ovnen slås på og hver gang det har dannet seg sot eller tjære på innsiden av kanalen.

Soten, når den når en tykkelse på 5 - 6 mm, kan ta fyr ved høye temperaturer og av gnister.

Vi anbefaler derfor at man rengjør minst én gang en gang i året og når det er nødvendig.

Ved feil eller utilstrekkelig rengjøring kan ovnen ha funksjonsproblemer som:

- dårlig forbrenning;
- sverting av glasset;
- dårlig trekk med røyk som slipper ut i rommet.

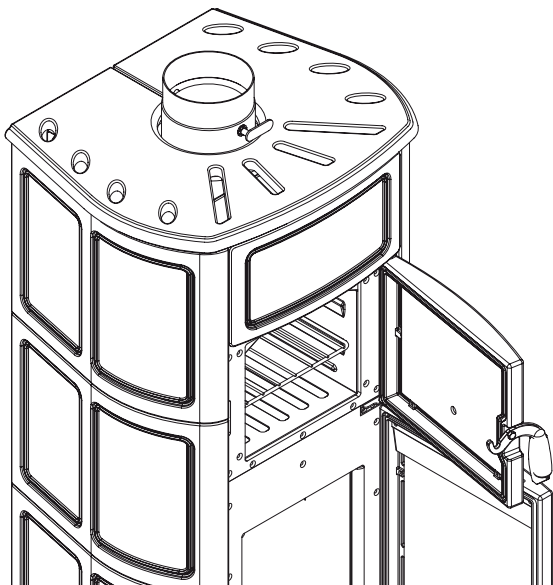

Fig. 7.2.3

7.2.5 RENGJØRING AV OVNEN (ELISA OVN MED STEKEOVN)

For å rengjøre ovnen, skru av de to knottene som fester sidegrillene til sidene av ovnen (fig. 7.2.3).

Fjern grillene og rengjør, unngå å bruke rengjøringsmidler som kan ødelegge grillen av ovnen.

Når rengjøringen er fullført, setter du sammen sidegitteret igjen med knottene.

8 INFORMASJON FOR DEMONTERING OG AVHENDING

Demontering og avhending av ovnen er eierens eget ansvar. Demontering og avhending kan også gis til tredjeparter, så lenge det alltid benyttes selskaper som er autorisert til å gjenvinne og fjerne de aktuelle materialene.

MERK: *følg alltid og i alle tilfeller*



gjeldende forskrifter i landet der du er for avhending av materialer.



OBS: *Alle demonteringsoperasjoner for avhending skal skje når ovnen er kald. Skrot komfyrstrukturen gjennom autoriserte firmaer.*



ADVARSEL: *Ikke forlat ovnen uten tilsyn når det er barn eller dyr i rommet*

Ved riving skal CE-merkingen, denne håndboken og andre dokumenter relatert til dette produktet destrueres.

GB

7.2.4 Leaning the flue

This should be done before the period of use of the stove and each time tar or soot builds up inside the conduit.

Incrustations, once they reach a thickness of 5-6 mm, may catch fire if there are sparks or high temperatures.

It is therefore advisable to carry out cleaning at least once a year or as often as necessary.

In case of failure to clean or inadequate cleaning, the stove may have problems in operating properly such as:

- poor combustion;
- blackening of glass;
- poor draft with smoke entering the room.

7.2.5 OVEN CLEANING (ELISA WITH OVEN STOVE)

To clean the oven, unscrew the two knobs that secure the side grills to the sides of the oven (Fig.7.2.3).

Remove the grills and clean. Avoid using detergents that could ruin oven surfaces.

When finished, assemble the side grills and secure with the knobs.

8 INFORMATION FOR DEMOLITION AND DISPOSAL

Demolition and disposal of the stove is the sole responsibility of the owner.

Dismantling and disposal may be entrusted to a third party provided we are talking about a company authorised to salvage and eliminate said materials.



INDICATION: In all cases you must abide by the laws in force in the country of installation as regards the disposal of materials and, if necessary, the report of disposal.



ATTENTION: All dismantling operations for demolition must be carried out when the stove is not working and not electrically powered.

Scrap the stove's structure by way of authorised companies;



ATTENTION: Dumping the stove in accessible areas is a serious hazard for both people and animals.

The owner is always responsible for injury to people and animals.

When the stove is demolished, the EC mark, this manual and all the other documents relative to the stove must be destroyed.

D

7.2.4 Reinigung des Rauchfangs

Der Rauchfang ist mindestens zweimal jährlich zu reinigen - Anfang und Mitte der Wintersaison

Bei waagrechten Rauchfangleitungen sind eventuelle Aschen- und Russablagerungen zu entfernen, bevor sie die Leitung verstopfen.

Bei fehlender oder unzureichender Reinigung kann der Heizofen folgende Betriebsstörungen aufweisen:

- Schlechte Verbrennung;
- Schwarzerwerden der Glasscheibe;
- schwacher Zug mit Rauchaustritt im Raum.

7.2.5 REINIGUNG DES BACKOFENS (HEIZOFEN ELISA MIT BACKOFEN)

Um den Backofen zu reinigen, die beiden Knöpfe, die die seitlichen Gitter an der Backofenseite befestigen abschrauben (Abb. 7.2.3).

Die Gitter entfernen und die Reinigung ausführen. Dabei keine Reinigungsmittel benutzen, die die Oberfläche des Backofens beschädigen könnten.

Nach der Reinigung die seitlichen Gitter wieder montieren, indem man sie mit den Knöpfen befestigt.

9 INFORMATIONEN FÜR DEN ABRISS UND DIE ENTSORGUNG

Der Abriss und die Entsorgung des Heizofens geht ganz und gar zu Lasten des Eigentümers, der auch dafür verantwortlich ist und gemäß den gültigen Sicherheits- und Umweltschutzvorschriften des Aufstellungslands vorzugehen hat.

Mit dem Abriss und der Entsorgung können auch Firmen beauftragt werden, die für die Sammlung und Entsorgung der betroffenen Materialien befugt sind.



HINWEIS : Immer die einschlägigen Normen des jeweiligen Lands für die Entsorgung und eventuelle Entsorgungsmeldung einhalten.



ACHTUNG : Alle zum Abriss nötigen Zerlegungsarbeiten müssen bei stillstehendem Gerät und unterbrochener Stromzufuhr vorgenommen werden.



ACHTUNG : Die Verwahrlosung des Geräts an zugänglichen Stellen stellt eine große Gefahr für Personen und Tiere dar.

Die Verantwortung für eventuelle Schäden an Personen und Tieren trägt immer der Eigentümer.

Beim Abriss müssen das CE-Markenzeichen, dieses Handbuch und alle Unterlagen zu diesem Gerät vernichtet werden.

LEGENDA TARGHETTA MATRICOLA – LEGEND PRODUCT LABEL – BESCHREIBUNG TYPENSCHILD
LEGENDA ETIQUETTE PRODUIT – LEYENDA PLACA DE CARACTERÍSTICAS

SIMBOLOGIA	ITALIANO	ENGLISH	DEUTSCH	FRANCAIS	ESPAÑOL
F	Combustibile	Fuel type	Brennstoff	Combustible	Combustible
P _{max}	Potenza termica nominale all'ambiente	Nominal space heat output	Max. Raumennwärmeleistung	Puissance nominale a l'air	Potencia nominal a la aire
P _{min}	Potenza termica ridotta all'ambiente	Reduced space heat output	Raumteilwärmeleistung	Puissance partielle a l'air	Potencia parcial a la aire
P _{wmax}	Potenza nominale all'acqua	Nominal heat output to water	Wasserseitig Max. Nennwärmeleistung	Puissance nominale à l'eau	Potencia nominal al agua
P _{wmin}	Potenza ridotta all'acqua	Reduced heat output to water	Wasserseitig Teilwärmeleistung	Puissance partielle à l'eau	Potencia parcial al agua
p	Pressione massima di esercizio	Maximum operating water pressure	Maximaler Betriebsdruck	Pression maximale d'utilisation	Presion máxima de utilización
EFF _{max}	Rendimento alla nominale	Efficiency at nominal heat output	Wirkungsgrad Nennwärme	Rendement à puissance nominale	Rendimiento a potencia nominal
EFF _{min}	Rendimento alla potenza ridotta	Efficiency at reduced heat output	Wirkungsgrad Teillast	Rendement à puissance partielle	Rendimiento a potencia parcial
CO _{max} (13% O ₂)	Emissioni di CO alla potenza nominale (13% O ₂)	CO emissions at nominal heat output (13% O ₂)	Emissionen bei CO Nennwärme (13% O ₂)	Emissions de CO (réf 13% O ₂) à puissance nominale	Emissiones de CO (ref. 13% O ₂) a potencia nominal
CO _{min} (13% O ₂)	Emissioni di CO alla potenza ridotta (13% O ₂)	CO emissions at partial heat output (13% O ₂)	Emissionen bei CO Teillast (13% O ₂)	Emissions de CO (réf 13% O ₂) à puissance partielle	Emissiones de CO (ref. 13% O ₂) a potencia parcial
d	Distanza minima da materiali infiammabili	Distance between sides and combustible materials	Mindestabstand zu brennbaren Bauteilen mind.	Distance minimum avec matériaux inflammables	Distancia mínima con materiales inflamables
V	Tensione	Voltage	Spannung	Tension	Tensión
f	Frequenza	Frequency	Frequenz	Fréquence	Frecuencia
W _{min}	Potenza Max assorbita in funzionamento	Maximum power absorbed when working	Max. aufgenommene Leistung (Betrieb)	Puissance maximale utilisée en phase de travail	Potencia máxima utilizada en fase de trabajo
W _{max}	Potenza Max assorbita in accensione	Maximum power absorbed for ignition	Max. aufgenommene Leistung (Zündung)	Puissance maximale utilisée en phase d'allumage	Potencia máxima utilizada en fase de arranque
	L'apparecchio non può essere utilizzato in una canna fumaria condivisa	The appliance cannot be used in a shared flue	Ofen kann nicht mit andere in ein gemeinsames Kamin funktionieren	L'appareil ne peut pas être utilisé dans un conduit partagé avec autres appareils	No se puede utilizar el aparato en canòn compartido
	Leggere e seguire le istruzioni di uso e manutenzione	Read and follow the user's instructions	Bedienungsanleitung lesen und befolgen	Lire et suivre le livre d'instruction	Lea y sigan el manual de instrucciones
	Usare solo il combustibile raccomandato	Use only recommended fuel	Brennstoff verwenden Nur den vorgeschriebenen	Utiliser seulement les combustibles prescrites	Utilizen solamente combustibles otorgados
	L'apparecchio funziona a combustione intermittente	The appliance is capable of discontinuous operation	Der Ofen ist ein Zeitbrand feuerstatt	L'appareil fonctionne à combustion intermittente	El aparato funciona a combustion intermitente

ELISA E TERESA

Combustibile Fuel / Combustible / Brennstoff / Combustible	LEGNA Firewood / Bois / Holz / Leña
*Potenza termica globale (resa) *Total Thermal power (yield) / *Puissance thermique globale (rendement) *Gesamtwärmeleistung (resa) / *Potencia calorífica total (cedida)	8340 kcal/h 9,7 kW
Rendimento Efficiency / Rendement / Wirkungsgrad / Rendimiento	88,3%
Consumo orario di combustibile Hourly fuel consumption - Stündlicher Verbrauch des Brennstoffs Consumation horaire du combustible - Consumo por hora de combustible	2,7 kg/h
Emissioni di CO (al 13% di O₂) CO emission (at 13% O ₂) / CO Emissionen (13% O ₂)	1175 mg/Nm ³
Temperatura fumi Smoke temperature, Température fumées, Rauchtemperatur, Temperatura humos	170 °C
Tubo presa d'aria Air inlet pipe / Tubes prise d'air / Luftansaugrohr / Tubo toma de aire	Ø 10 cm
Superficie riscaldabile Heatable surface / Superficie pouvant être chauffée / Beheizbare Fläche / Superficie calentable	70 m ²
Portata fumi Smoke flow rate, Débit de fumée, Rauchmenge, Volumen de humos	6,9 g/s
Peso Weight / Poids / Gewicht / Peso	160 kg
Carico di legna consigliato (min-max) Recommended hourly consumption on fire wood - Empfohlene Stündlicher Holzverbrauch Consumation horaire conseillée de bois - Consumo horario aconsejada de leña	2 - 3 kg/h
Tiraggio della canna fumaria Draft / Zug / Tirage / Tiro	12(±2) Pa
Stufa adatta per locali non inferiori a: Hourly fuel consumption: - Stündlicher Verbrauch des Brennstoffs: Poêle adapté à des locaux non inférieurs à: - Estufa adecuada para locales no inferiores a:	50 m ³
Uscita fumi Smoke outlet / Évacuation fumées / Rauchaustritt / Salida humo	Ø 15 cm

Durante il funzionamento a legna la stufa è a combustione discontinua.
When burning wood logs, the stove has a discontinuous combustion.
Bei Scheitholzbetrieb, hat der Ofen eine nicht kontinuierliche Verbrennung.
En fonctionnement avec bûches, le poêle a une combustion discontinue.
Funcionando con leña, la estufa a una combustión discontinua.

ELISA CON FORNO

Combustibile Fuel / Combustible / Brennstoff / Combustible	LEGNA Firewood / Bois / Holz / Leña
*Potenza termica globale (resa) *Total Thermal power (yield) / *Puissance thermique globale (rendement) *Gesamtwärmeleistung (resa) / *Potencia calorífica total (cedida)	8340 kcal/h 9,7 kW
Rendimento Efficiency / Rendement / Wirkungsgrad / Rendimiento	88,3%
Consumo orario di combustibile Hourly fuel consumption - Stündlicher Verbrauch des Brennstoffs Consumation horaire du combustible - Consumo por hora de combustible	2,7 kg/h
Emissioni di CO (al 13% di O₂) CO emission (at 13% O ₂) / CO Emissionen (13% O ₂)	1175 mg/Nm ³
Temperatura fumi Smoke temperature, Température fumées, Rauchtemperatur, Temperatura humos	170°C
Tubo presa d'aria Air inlet pipe / Tubes prise d'air / Luftansaugrohr / Tubo toma de aire	Ø 10 cm
Superficie riscaldabile Heatable surface / Superficie pouvant être chauffée / Beheizbare Fläche / Superficie calentable	90 m ²
Portata fumi Smoke flow rate, Débit de fumée, Rauchmenge, Volumen de humos	6,9 g/s
Peso Weight / Poids / Gewicht / Peso	180 kg
Carico di legna consigliato (min-max) Recommended hourly consumption on fire wood - Empfohlene Stündlicher Holzverbrauch Consumation horaire conseillée de bois - Consumo horario aconsejada de leña	2 - 3 kg/h
Tiraggio della canna fumaria Draft / Zug / Tirage / Tiro	12(±2) Pa
Stufa adatta per locali non inferiori a Hourly fuel consumption - Stündlicher Verbrauch des Brennstoffs Poêle adapté à des locaux non inférieurs à : - Estufa adecuada para locales no inferiores a:	50 m ³
Uscita fumi Smoke outlet / Évacuation fumées / Rauchaustritt / Salida humo	Ø 15 cm

Durante il funzionamento a legna la stufa è a combustione discontinua.
When burning wood logs, the stove has a discontinuous combustion.
Bei Scheitholzbetrieb, hat der Ofen eine nicht kontinuierliche Verbrennung.
En fonctionnement avec bûches, le poêle a une combustion discontinue.
Funcionando con leña, la estufa a una combustión discontinua.

ELISA

ELISA CON FORNO

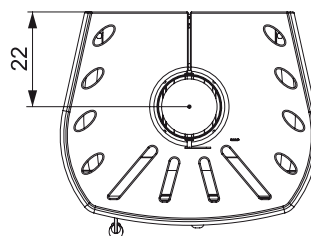
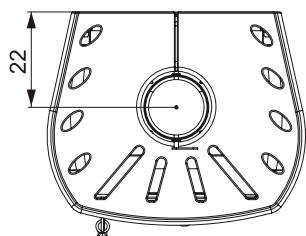
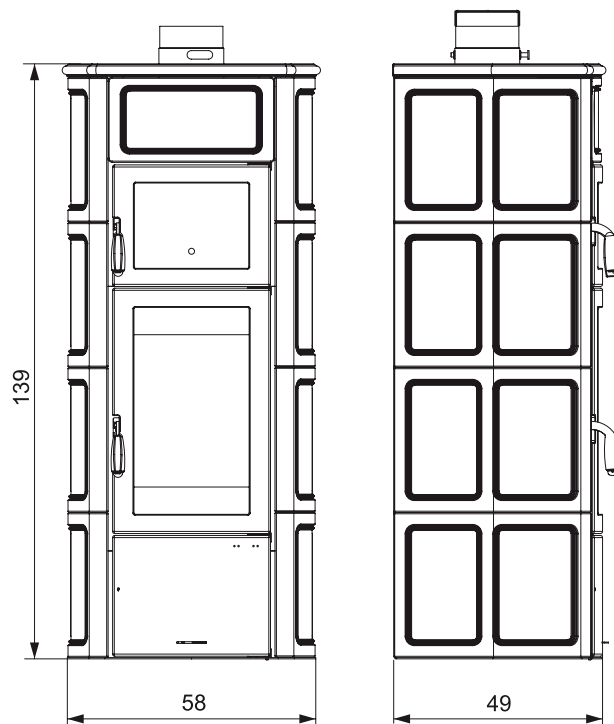
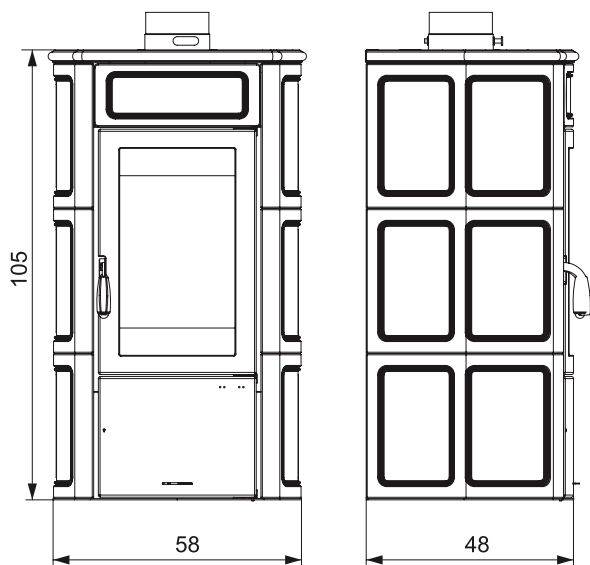

Dimensioni (cm)
Dimensions (cm)
Dimensions (cm)
Dimensiones (cm)

DIMENSIONI - DIMENSIONS - DIMENSIONS - DIMENSIONES

TERESA

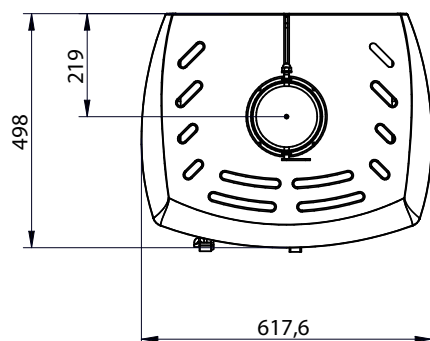
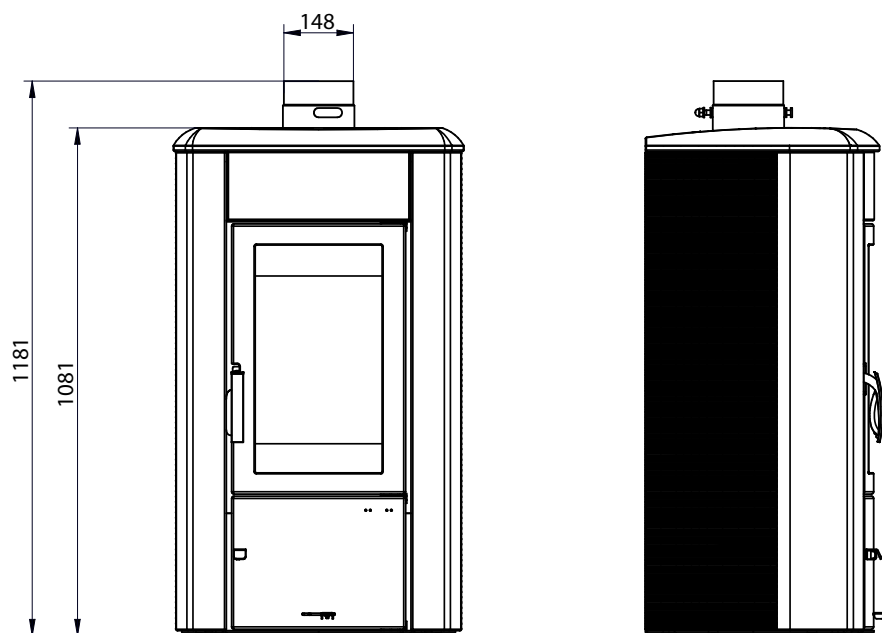

Dimensioni (mm)
Dimensions (mm)
Dimensions (mm)
Dimensiones (mm)

Die Firma Palazzetti übernimmt für eventuelle Fehler in diesem Heft keine Verantwortung und behält sich das Recht vor, die Eigenschaften ihrer Produkte ohne Vorbescheid zu ändern. La empresa Palazzetti no se responsabiliza de los errores eventuales de este manual y tiene el derecho de modificar sin previo aviso las características de sus productos.

Per maggiori informazioni tecniche, di
installazione o di funzionamento è operativo il:

**SERVIZIO DI CONSULENZA TECNICA
POST-VENDITA
0434.591121**

Attivo dal Lunedì al Venerdì
dalle 09.00 alle 12.00 e dalle 15.00 alle 18.00

PALAZZETTI

Palazzetti Lelio s.p.a.

Via Roveredo, 103 - 33080 Porcia/PN - ITALY

Tel. 0434/922922-922655

Telefax 0434/922355

Internet: www.palazzetti.it

E-mail: info@palazzetti.it

La Ditta Palazzetti non si assume alcuna responsabilità per eventuali errori del presente opuscolo e si ritiene libera di variare senza preavviso le caratteristiche dei propri prodotti. Palazzetti accepts no liability for any mistakes in this handbook and is free to modify the features of its products without prior notice.

Palazzetti décline toute responsabilité en cas d'erreurs dans la présente documentation et conserve la faculté de modifier sans préavis les caractéristiques de l'appareil.